



britax



Galaxy360™

- User Guide
- Guía del Usuario

IMPORTANT

THIS USER GUIDE CONTAINS A MANDATORY ARBITRATION CLAUSE AND CLASS ACTION WAIVER (“ARBITRATION AGREEMENT”) THAT AFFECTS YOUR LEGAL RIGHTS, REQUIRES YOU TO ARBITRATE DISPUTES, AND LIMITS THE MANNER IN WHICH YOU CAN SEEK RELIEF.

IMPORTANTE

ESTA GUÍA DEL USUARIO CONTIENE UNA CLÁUSULA DE ARBITRAJE OBLIGATORIO Y RENUNCIA A DEMANDA COLECTIVA (“ACUERDO DE ARBITRAJE”) QUE AFECTA SUS DERECHOS LEGALES, REQUIERE QUE ARBITRE LAS DISPUTAS Y LIMITA LA MANERA EN QUE PUEDE SOLICITAR COMPENSACIÓN.

Britax®, ClickTight®, QuickStand™ and Galaxy360™ are trademarks owned by Britax Child Safety, Inc. All rights reserved. ©2026 Britax Child Safety, Inc. This product and its components are subject to change without notice. Printed in China.

Britax®, ClickTight®, QuickStand™ y Galaxy360™ son marcas comerciales propiedad de Britax Child Safety, Inc. Todos los derechos reservados. ©2026 Britax Child Safety, Inc. Este producto y sus componentes se encuentran sujetos a cambios sin previo aviso. Impreso en China.

PI5235800_A.1:04.26

Child Restraint Overview.....	2
Safety Information.....	5
Important Notes.....	6
Registration.....	8
Certification.....	8
Vehicle Compatibility Guidelines.....	9
Vehicle Buckle Position.....	9
Vehicle Seating Positions.....	9
Vehicle Head Restraint.....	10
Incompatible Vehicle Seat Belts.....	10
Using the Child Restraint Anchorage System..	11
Using the Tether.....	12
Overhang.....	13
Child Restraint Functions.....	13
Tether Indicator.....	13
ClickTight®.....	14
Harness and Head Restraint Adjuster.....	14
Buckle.....	14
Chest Clip.....	16
Infant Inserts (Optional).....	16
Head Restraint Bib.....	17
Cup Holders.....	17
Rotation.....	17
Recline Lever.....	18
Recline Indicator.....	18
Installation of Child Restraint.....	19
Lap-Shoulder Belt Installation (Preferred Method).....	19
Child Restraint Anchorage System Installation.....	22
Lap Belt Installation.....	25
Rear-facing.....	28
Child Fit.....	28
Securing Your Child.....	28
Forward-facing.....	31
Child Fit.....	31
Securing Your Child.....	31
Uninstalling the Seat.....	33
Maintenance.....	34
Cleaning.....	39
Warranty.....	40
Arbitration Agreement.....	41

Child Restraint Overview

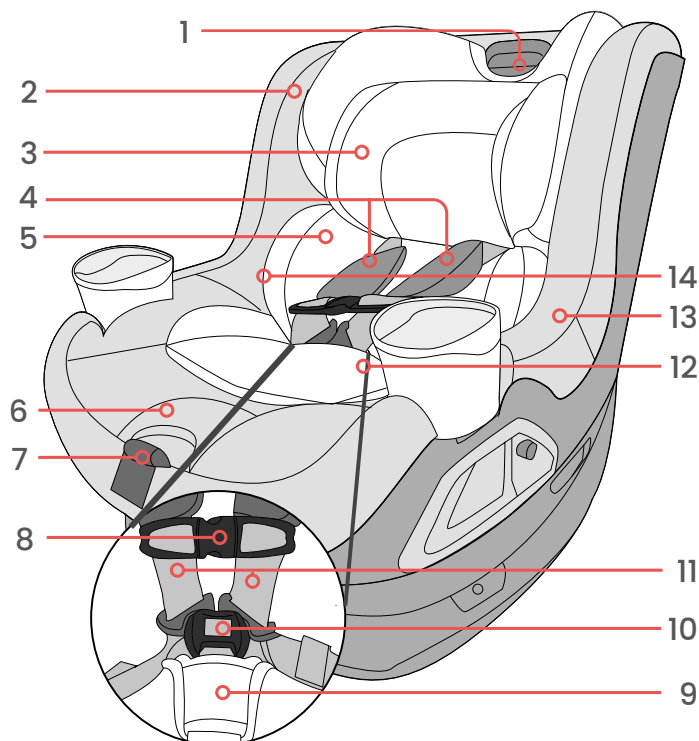

Front View

- | | |
|---|--------------------------------------|
| 1. Harness and Head Restraint Adjuster | 7. Harness Adjuster Strap |
| 2. Cover | 8. Chest Clip |
| 3. Head Infant Insert (optional) | 9. Belly Pad |
| 4. Comfort Pads (optional) (2) | 10. Buckle |
| 5. Middle Infant Insert (optional) | 11. Harness Straps (2) |
| 6. Harness Release Button (under cover) | 12. Lower Infant Insert |
| | 13. Buckle Tongue Holders (2) |
| | 14. User Guide Storage (under cover) |

Actual product may vary from images.

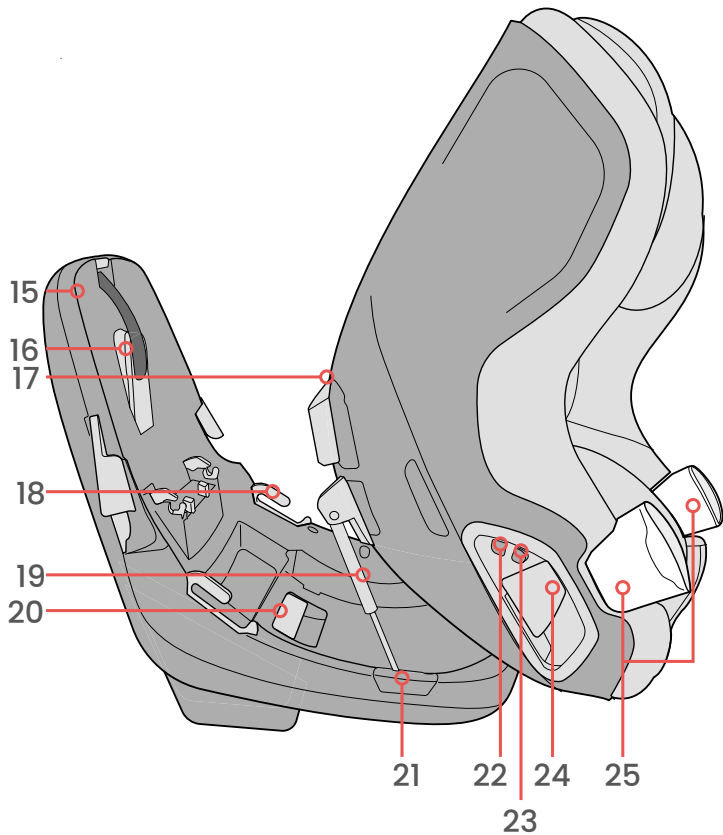

Inside View

- | | |
|---|--------------------------------------|
| 15. Anti-Rebound Panel | 22. Rotation Lock Indicator (2) |
| 16. Tether Indicator | 23. Rotation Lock Release Button (2) |
| 17. Serial Number & Manufactured Date Label | 24. Rotation Lever (2) |
| 18. Belt Guide (2) | 25. Cup Holder (2) |
| 19. QuickStand™ | |
| 20. Recline Lever | |
| 21. Recline Indicator (2) | |

Actual product may vary from images.

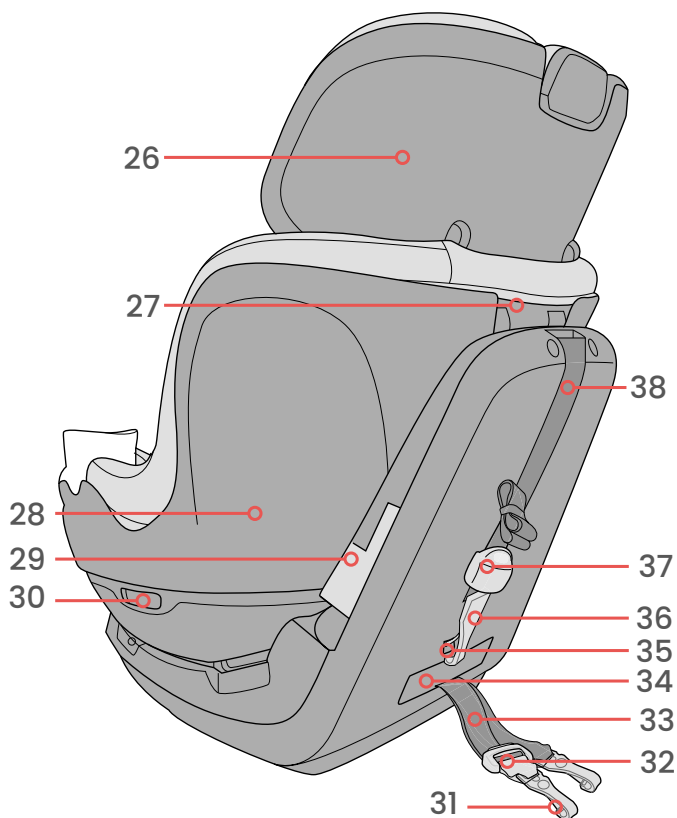

Back View

- | | |
|--------------------------------------|-------------------------------------|
| 26. Head Restraint | 33. Lower Anchor Attachment Strap |
| 27. Carry Handle | 34. Lower Anchor Attachment Storage |
| 28. Shell | 35. Tether Storage |
| 29. ClickTight® Release Lever (2) | 36. Tether Hook |
| 30. Steel frame | 37. Tether Adjuster |
| 31. Lower Anchor Attachment (2) | 38. Tether |
| 32. Lower Anchor Attachment Adjuster | |

Actual product may vary from images.

Safety Information

⚠️ WARNING!

DEATH or SERIOUS INJURY can occur.

Follow all instructions on this child restraint and in the written instructions. Keep the instructions with the child restraint for future use.

- Failure to follow all warnings and instructions could result in SERIOUS INJURY or DEATH.
- Snugly adjust the belts provided with this child restraint around your child.
- Secure the tether strap provided with this child restraint.
- Secure this child restraint with the vehicle's child restraint anchorage system, if available, or with a vehicle belt.
- Register your child restraint with the manufacturer.
- Use rear-facing for children who weigh between 5 and 50 lbs (2.3 - 22.7 kg) and whose height is 18 - 49 in (45.7 - 124.5 cm).
- Use forward-facing for children who weigh between 30 and 65 lbs (13.6 - 29.5 kg) and whose height is 35 - 49 in (88.9 - 124.5 cm).
- Head infant insert **MUST** be used with middle infant insert.
- The head restraint bib **MUST** be unfolded for infants weighing 11 lbs (5 kg) or more.
- **DO NOT** use any infant inserts forward-facing.
- Lower infant insert **MUST** be used with children weighing 5-22 lbs (2.3 - 10 kg) rear-facing.
- The head infant insert and middle infant insert **MAY** be used with children weighing 5-11 lbs (2.3 - 5 kg) rear-facing.
- **ALWAYS** ensure the child restraint is unoccupied, and user and bystanders' hands are clear of the opening between the child restraint's shell and base when closing the ClickTight®.
- **ALWAYS** ensure the child restraint is locked in either the forward-facing or rear-facing position in accordance with the instructions, including but not limited to child fitment.
- Child restraint should be locked in either the forward-facing or rear-facing position when vehicle is in motion, even when the child restraint is unoccupied.
- Do not leave child restraint unattended during vehicle installation.
- In a vehicle with rear designated seating positions, vehicle owners should be alerted that, according to accident statistics, children are safer when properly restrained in the rear seating positions than in the front seating positions. To ensure your child's safety, please study Vehicle Seating Positions on page 9 and consult your vehicle owner's manual.

- ALWAYS make sure the child restraint system is secured to the vehicle, even when unoccupied, since in a crash, an unsecured child restraint system may injure occupants.
- To prevent injury due to deterioration or hidden damage, discontinue use of this child restraint if it is older than ten (10) years. See the Serial Number and Manufactured Date Label on the child restraint (page 3).
- The use of non-Britax® covers, inserts, toys, accessories or tightening devices is not approved by Britax®. Their use could cause this child restraint not to perform as intended in a crash.
- The primary protection for occupants of a vehicle in a collision is the body of the vehicle itself; a child restraint will not protect a child when a vehicle is seriously impacted. However, correctly installed, a child restraint will substantially improve chances for survival in most crashes. Make sure all users fully understand the correct ways to use this child restraint in a vehicle.

Important Notes

- Before each use, check this child restraint and its components to make sure they are in good condition and good working order.
- Britax® strongly recommends that children should remain in a child restraint with a 5-point harness until reaching the maximum weight or height allowed.
- Britax® strongly recommends that children ride rear-facing to the highest weight or height specified.
- When not in use, the child restraint anchorage system MUST be secured and stored.
- Do not install with lower anchor attachments for a child weighing more than 30 lbs (13.6 kg) rear-facing or 35 lbs (15.9 kg) forward-facing.
- DO NOT use the tether as a carry handle.
- DO NOT allow children to play with this child restraint.
- DO NOT use this child restraint without the fabric cover.
- DO NOT use anything to raise the child seat off vehicle seat except as described in these instructions. In a crash, this could cause the child seat not to perform as intended.
- Discontinue use of this child restraint if it has been in a moderate or severe crash. It is not necessary to replace a child restraint after a minor crash, defined by the US National Highway Traffic Safety Administration (NHTSA) as:
 - a. The vehicle is drivable from the crash site; **and**
 - b. The vehicle door nearest to the child restraint was not damaged; **and**
 - c. No vehicle occupants were injured; **and**

- d. There is no visible damage to the child restraint; **and**
- e. The airbags (if present) did not deploy.
- This child restraint can only be used in the following classes of vehicles: multi-purpose passenger vehicles, passenger cars, or trucks. **NEVER** use this child restraint on any non-certified applications including: boats, low speed vehicles (LSV), all-terrain vehicles (ATV), and golf carts.
- Cover the child restraint when the vehicle is parked in direct sunlight. Metal parts of child restraint could become hot enough to burn a child.
- Store the child restraint in a cool and dry place when it is not being used. Avoid placing heavy objects on top of it.
- Do not attempt to disassemble any part of the child restraint or change the way the harness or vehicle's seat belts are used, except as described in this booklet.
- NEVER use the harness adjuster strap to lift or carry this child restraint. Doing so could cause damage to harness adjuster and webbing. Always carry this child restraint by its shell or carry handle.
- Third party recommendations are subject to change, so we recommend you visit their websites for the most up to date recommendations.
- Verify that the child restraint and child restraint belts or straps do not interfere with the opening and closing of the vehicle door.
- Consult vehicle user guide to ensure child restraint installation does not interfere with function of vehicle seats.
- Snugly adjust the belts provided with this child restraint around your child. A snug strap should not allow any slack. You should not be able to pinch excess.
- Never leave child unattended.
- Ensure the lower harness (waist) straps are firmly adjusted in a position so that the child's pelvic area is secure.
- Ensure the upper harness (shoulder) straps are firmly adjusted so that the child is secure.

Registration

Please take a few moments to register your child restraint as soon as possible.

Although child restraint systems undergo testing and evaluation, it is possible that a child restraint could be recalled. In case of a recall, we can only reach you if you have registered your child restraint. To be added to our database, please register your child restraint by sending your name, mailing address, model number, and manufacturing date by mail to Britax Child Safety, Inc., PO Box 91167, Allentown, PA 18109-9925. You can also register online at us.Britax.com/registration or by calling 888-427-4829.

It only takes a few moments. Register your product today.

For recall information, call the U.S. Government's Vehicle Safety Hotline at 1-888-327-4236 (TTY: 1-800-424-9153), or go to www.NHTSA.gov.

For your convenience, record all the information about your child restraint below. Refer to the Serial Number & Manufactured Date Label for all information (see page 3).

Model Name and Number: _____

Serial Number: _____

Batch Number: _____

Date of Manufacture: _____

Certification

Motor Vehicles

This child restraint system conforms to all applicable Federal motor vehicle safety standards.

This restraint is certified for use in motor vehicles.

This restraint is not certified for aircraft use because the aircraft belt is not compatible with this child restraint.

Vehicle Compatibility Guidelines

Vehicle Buckle Position

⚠ WARNING!

The position of the vehicle belt buckle can adversely affect the stability of the child restraint.

If the vehicle buckle lies near the incorrect position (✘) when the vehicle belt is tightened, try fitting the child restraint in another seating position in the vehicle. If it is not possible to achieve the correct position (✔) for the vehicle buckle, then another seating

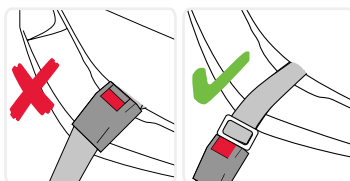

position MUST be used.

Vehicle Seating Positions

⚠ WARNING!



DO NOT place child restraint rear-facing in a seating position with a frontal air bag. DEATH or SERIOUS INJURY can occur. Owners of vehicles with front passenger side air bags should refer to their owner's manual for child restraint installation instructions. The back seat is the safest place for children 12 and under.

Some vehicles have no seating positions which are compatible with this child seat. If in doubt, contact the vehicle manufacturer for assistance.

Forward-facing vehicle seats MUST be used with this child restraint. Side-facing or rear-facing seats CANNOT be used. See the diagram below.

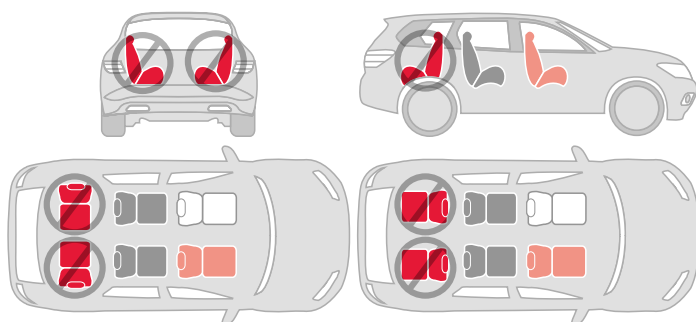

Vehicle Head Restraint

⚠ WARNING!

In some cases, the vehicle head restraint can prevent the child restraint head restraint from being raised high enough to properly adjust the harness for the fit of your child when using a forward-facing reclined position. DO NOT force the child restraint head restraint past the vehicle head restraint. Doing so could cause the child restraint not to perform as intended. If the location of the vehicle head restraint interferes with the child restraint head restraint, raise, or remove the vehicle head restraint. If the vehicle head restraint cannot be removed, move the child restraint to the upright position or try a different seating location.

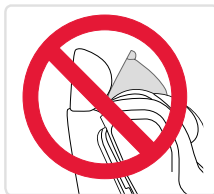

Incompatible Vehicle Seat Belts

⚠ WARNING!

The following types of vehicle seat belts are NOT compatible with this child restraint. If any of the belt types listed below are in the chosen seating position, choose another vehicle seating position or check your vehicle owner's manual for information on installing a car seat in your vehicle.



Lap belts with a sewn-in latch plate that have a retractor that locks only in case of a sudden stop.



Lap belts forward of the vehicle seat bight.



Lap-shoulder belts with top or bottom anchor points on the vehicle door.



Motorized, automatic vehicle seat belts.

NOTE: This Britax® child restraint is not compatible with inflatable lap-shoulder belts.

Using the Child Restraint Anchorage System

Identifying Lower Anchor Attachment and Tether Symbols



The symbol on the left is used to help identify the location of lower anchors in vehicles and the lower anchor attachments on your child restraint. When installing the child restraint using the lower anchor attachments, look for this symbol in your vehicle and the corresponding symbol on your child restraint to attach the lower anchor attachments to the appropriate lower anchors.



The symbol on the left is used to help identify the location of tether anchors in vehicles and the tether on your child restraint. When installing the child restraint using the tether, look for this symbol in your vehicle and the corresponding symbol on your child restraint to attach the tether to the appropriate anchor.

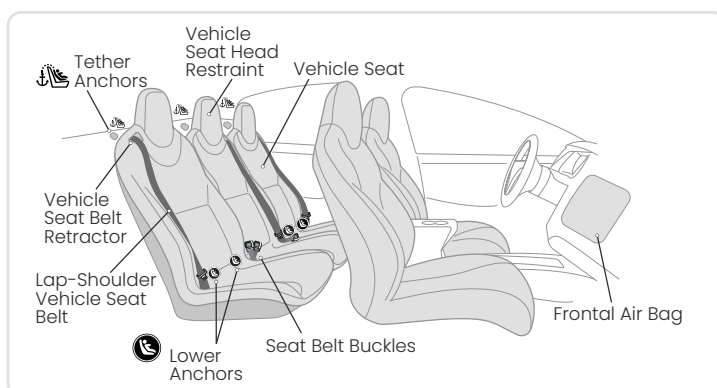

The child restraint anchorage system, is a system available on this child restraint that offers an alternative to vehicle seat belt installation methods. The figure above shows typical locations for lower anchors and tether anchors in a vehicle. See page 4 for the child restraint anchorage system components on this child restraint.

Check your vehicle owner's manual to learn if it is equipped with lower anchors and tether anchors and to verify their locations, the maximum weight rating for the lower anchors, the tether anchor capabilities, and the designated seating positions available for use with this restraint.

Using the Tether

- Britax® strongly recommends that the tether be used when installing the child restraint. Using the tether will improve the stability of your child restraint and reduce the risk of injury.
- Attach the tether only to tether anchors identified by your vehicle manufacturer as tether anchorage points. Only use the designated tether anchor for each seating position.
- If your vehicle does not currently have a tether anchor, refer to your vehicle owner's manual or contact your vehicle manufacturer for assistance. DO NOT modify your vehicle without advice from your vehicle manufacturer.
- Store the tether by attaching the tether hook to the tether storage on the seat back (see Child Restraint Overview page 4). Once attached, remove the slack until no red is showing on the tether indicator (see page 14).

Tether anchor locations vary from vehicle to vehicle. Check your vehicle owner's manual for tether anchor capacities and locations.

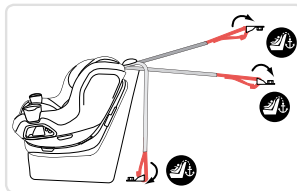

Overhang

It is important that the base of the child restraint rests completely flat on the vehicle seat with no side overhang. It is permissible to allow up to 3 in. (7.6 cm) of the base to hang over the front edge of the vehicle seat. If the vehicle seat does not allow enough of the child restraint base to make contact, adjust the recline angle to a more upright position. Not doing so could cause the child restraint to not perform as intended.

IMPORTANT: Child restraint base **MUST** be flat on vehicle seat and **MUST** be parallel to vehicle seat.

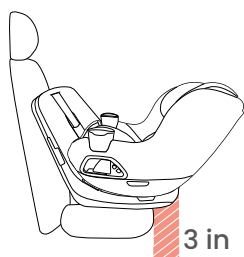

Acceptable
rear-facing



Acceptable
forward-facing

Child Restraint Functions

Tether Indicator

- Pull the tether tight until no red is showing on the tether indicator. If red is still visible, the tether indicator may prevent the child restraint from rotating.

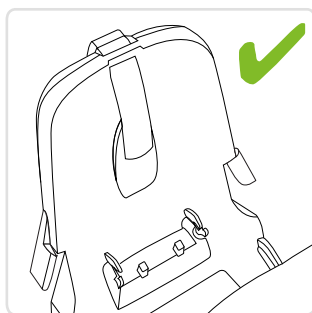

ClickTight®

Closing the ClickTight®

- Both ClickTight® release levers should be closed and flush against the side of the child restraint.

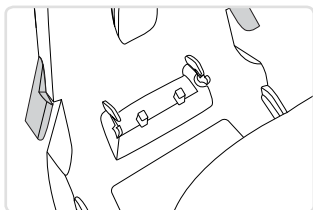

ClickTight® open

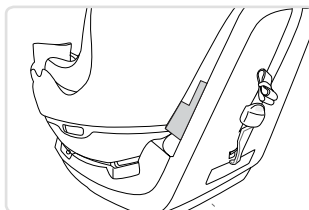

ClickTight® closed

Harness and Head Restraint Adjuster

Adjusting Harness Positions and Head Restraint

1. **Loosen** the harness.
 - a. **Press** harness release button.
 - b. **Pull** both harness straps forward.
2. **Squeeze** the harness height and head restraint adjuster at the top of the head restraint and raise or lower it into desired position.
3. **Ensure** the head restraint has locked into position.

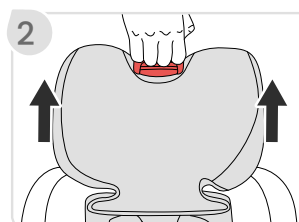
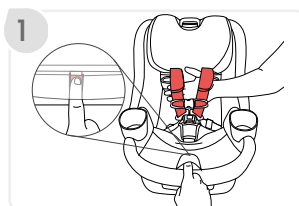

Buckle

The child restraint shell contains an inner buckle slot, middle buckle slot and an outer buckle slot. Adjust the buckle to the position closest to but not under the child. Never leave the buckle in the adjustment slot.

NOTE: If your child eats and drinks while in the child restraint, check the buckle periodically and clean out any accumulated debris (see page 39).

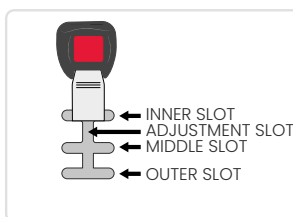

Adjusting the Buckle Position

1. **Loosen** the harness straps and **unbuckle** the harness.
2. **Lift** the cover and **pull** the buckle through the cover slot.
3. **Twist** the buckle so that the buckle strap turns sideways and **slide** it into the desired slot.

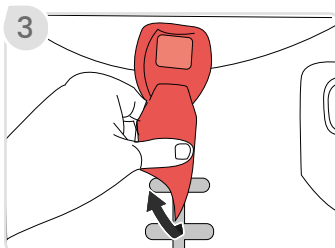
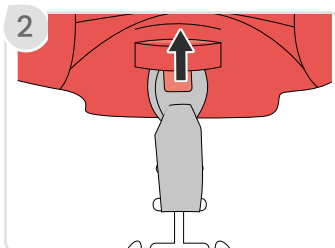
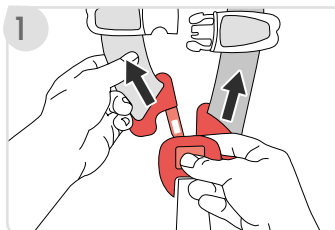

Using the Harness Buckle

To Fasten:

1. **Insert** one tongue at a time into the buckle. Proper connection is confirmed with a click after inserting each buckle tongue.

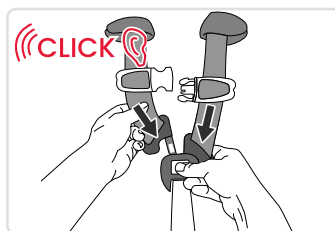

To Release:

1. **Press** the release button and pull the tongues from the buckle.
NOTE: Periodically clean the buckle to ensure proper operation. (See page 39.)

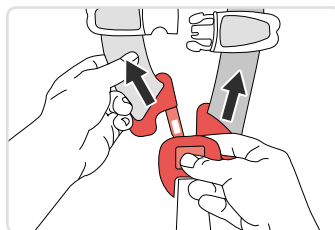

Chest Clip

Using the Chest Clip

1. **Open** the chest clip.
 - a. **Press** tabs.
 - b. **Pull** apart.
2. **Push** together to fasten.
NOTE: Always position the chest clip at armpit level.

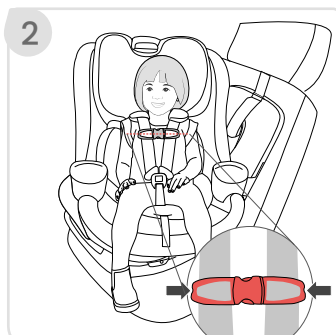
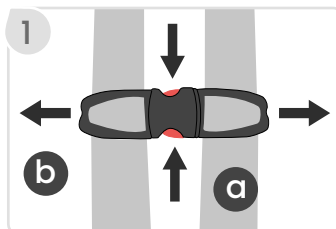

Infant Inserts (Optional)

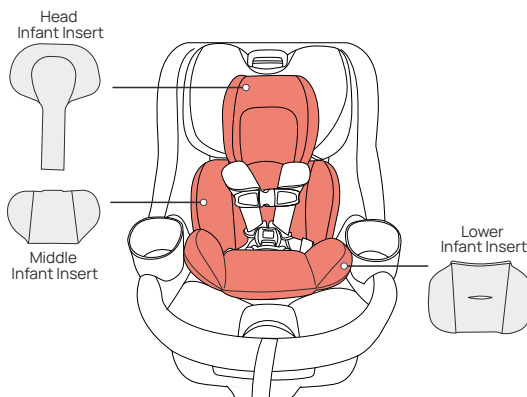

⚠ WARNING!

- Head infant insert **MUST** be used with middle infant insert.
- The head infant insert and middle infant insert **MAY** be used with children weighing 5-11 lbs (2.3 - 5kg) rear-facing.
- Lower infant insert **MUST** be used with children weighing 5-22 lbs (2.3 - 10 kg) rear-facing.
- **DO NOT** use any infant inserts forward-facing.

Head Restraint Bib

The head restraint bib **MUST** be unfolded for infants weighing 11 lbs (5 kg) or more.

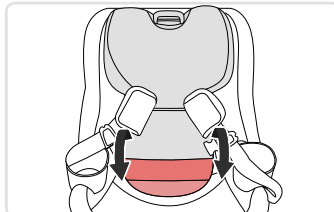

Cup Holders

The cup holders are removable and dishwasher safe.

Installing the Cup Holder

1. **Slide** the cup holder into the cup holder slots. Repeat on the other side. A click helps confirm attachment.
NOTE: Ensure cover is tucked around cup holder slot (see page 38).



Removing the Cup Holder

1. **Push** the tab on the inner side of the cup holder and pull the cup holder away from the seat.

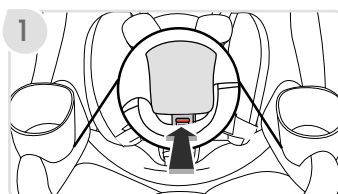

Rotation

1. **Rotate** the child restraint.
 - a. **Press** and hold the rotation lock release button.
 - b. **Pull** the rotation handle.
 - c. **Swivel** the child restraint.

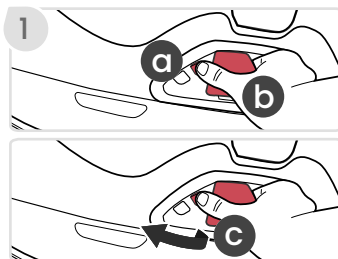

Rotation Lock Indicator

When the rotation lock is engaged, the rotation lock indicator should be completely black with no red visible.

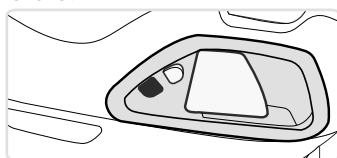

locked

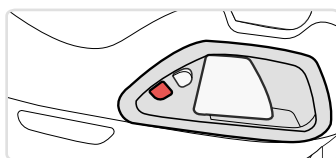

unlocked

Recline Lever

Reclining the Child Restraint

1. **Open** the ClickTight®.
 - a. **Lift** the ClickTight® release lever on the side of the child restraint.
 - b. **Push** the child restraint forward.
2. **Lift** the recline lever and position the child restraint so that the recline indicator ball is inside of the clear section and completely visible within the window (see Recline Indicator below).
3. **Release** the recline lever and verify that the child restraint has locked into position.

NOTE: Set the recline position BEFORE installing.

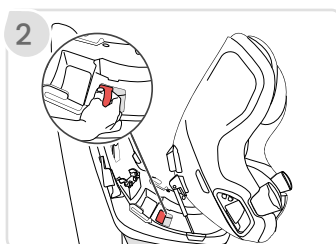
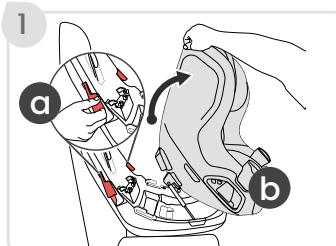

Recline Indicator

IMPORTANT:

Car seat base **MUST** be flat on vehicle seat and **MUST** be parallel to vehicle seat.

The vehicle **MUST** be on level ground.

Britax® recommends a child with **no head and neck control** be in the most reclined position with the indicator ball fully visible within the clear section only of the indicator window..

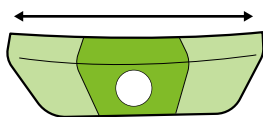

Rear-facing installation with a lap-shoulder belt (provided child has head and neck control):

The recline indicator ball may be anywhere within the CLEAR or FROSTED sections of the indicator.

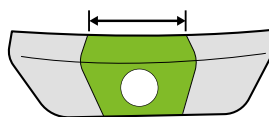

All other installations rear or forward facing:

The recline indicator ball must be fully visible within the CLEAR section only of the indicator window.

Installation of Child Restraint

Lap-Shoulder Belt Installation (Preferred Method)

NOTE: The ClickTight® replaces the need for a locked/switched vehicle belt retractor. Locking/switching the lap-shoulder belt retractor can be done after you follow the install instructions included herein if desired. If the lap-shoulder belt retractor has been locked, please refer to the ux.britax.com/faqs to uninstall the car seat.

1. **Place** child restraint forward-facing on the vehicle seat so that the car seat base is flat and parallel to the vehicle seat.

NOTE: Ensure that no more than 3 in. (7.6 cm) of the base hangs over the edge of the vehicle seat (see page 13).



2. **Attach** the tether hook to the vehicle's tether anchor (check the vehicle owner's manual for location).

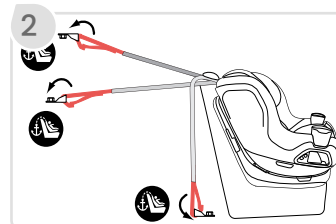

3. **Open** the ClickTight®.
 - a. **Lift** the ClickTight® release lever on the side of the child restraint.
 - b. **Push** the child restraint forward.

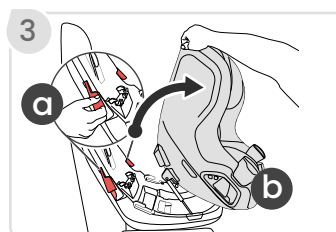

4. **Recline** the unoccupied child restraint to appropriate position (see page 18).

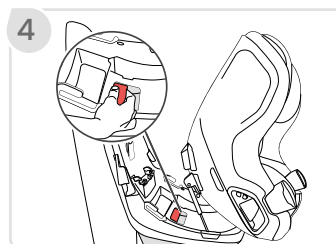

5. **Slide** both the lap and shoulder parts of the vehicle belt into the belt path.

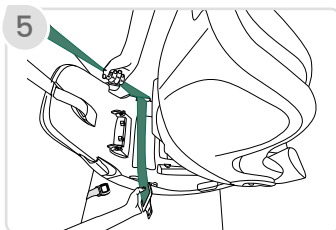

6. **Buckle** the vehicle belt.
NOTE: Ensure the vehicle belt is not twisted.

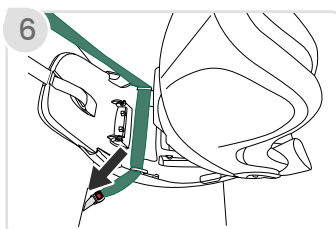

7. **Remove** slack from the lap part (a), then the shoulder part (b) of the vehicle belt.

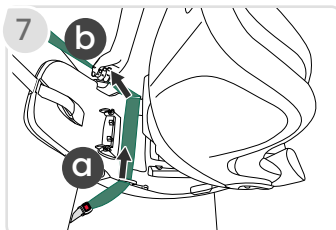

8. **Remove** slack from the tether until no red is showing on the tether indicator (see page 13).

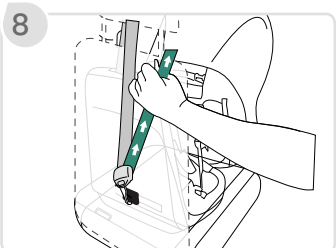

9. **Close** the ClickTight® over the vehicle seat belt.

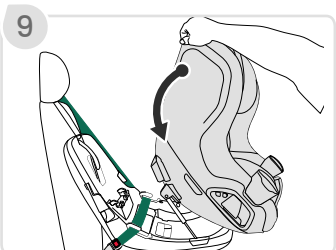

10. **Ensure** both gray ClickTight® release levers are closed (see page 15).

NOTE: If it is difficult to close you may have locked your vehicle belt or removed too much slack.

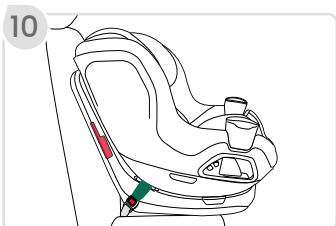

Installation with Lap-Shoulder Belt

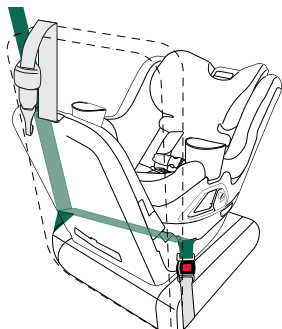

rear-facing

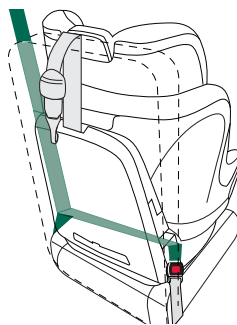

forward-facing

✓ CHECKLIST

- ✓ Both ClickTight® release levers are closed.
- ✓ Recline indicator is still within the correct section after child is secured (see page 18).
- ✓ Child restraint cannot be moved front to back or side to side more than 1 in (2.5 cm) at the belt path.
- ✓ Both vehicle lap and shoulder belts are routed through ClickTight®.
- ✓ All connections are secure and vehicle belt is not twisted.
- ✓ Tether is attached and excess webbing is contained and secured within the vehicle.
- ✓ No red is visible on the tether indicator.
- ✓ Child restraint base **MUST** be flat on vehicle seat and **MUST** be parallel to vehicle seat.
- ✓ Child restraint is locked in either the rear-facing or forward-facing position.

NOTE: If the child restraint does not meet the above criteria, repeat the installation steps or use a different seating location in your vehicle.

Child Restraint Anchorage System Installation

1. **Remove** the lower anchor attachments from storage and place them beside the child restraint on the child's right side.

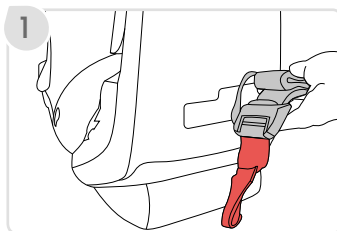

2. **Place** child restraint forward-facing on the vehicle seat so that the car seat base is flat and parallel to the vehicle seat.

NOTE: Ensure that no more than 3 in (7.6 cm) of the base hangs over the edge of the vehicle seat (see page 13).

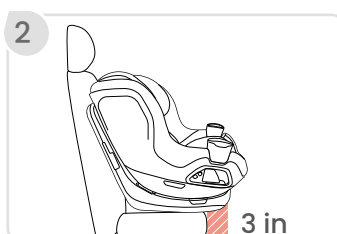

3. **Attach** the tether hook to the vehicle's tether anchor (check the vehicle owner's manual for location).

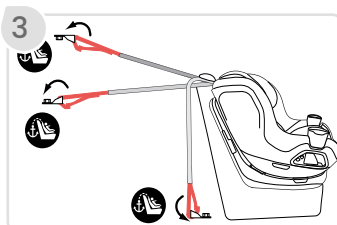

4. **Open** the ClickTight®.
 - a. **Lift** the ClickTight® release lever on the side of the seat.
 - b. **Push** the seat forward.

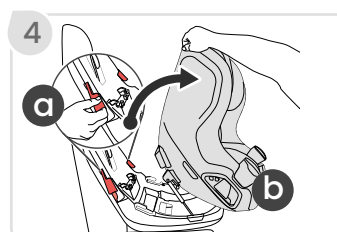

5. **Recline** the unoccupied child restraint to appropriate position (see page 18).

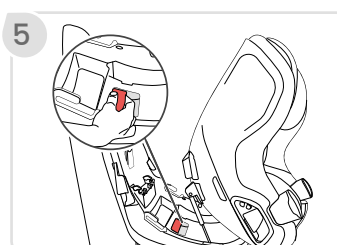

6. **Press** the lower anchor attachment adjuster button and extend lower anchor attachment strap to its longest length.
7. **Slide** the lower anchor attachment strap into the belt path.
8. **Firmly** press the lower anchor attachments over their adjacent lower anchors.
NOTE: Verify that the attachments are secure and the strap is not twisted.
9. **Pull** the end of the lower anchor attachment strap to remove slack.
10. **Remove** slack from the tether until no red is showing on the tether indicator (see page 13).
11. **Close** the ClickTight® over the lower anchor attachment strap.
12. **Ensure** both gray ClickTight® release levers are closed (see page 14).
NOTE: If it is difficult to close you may have removed too much slack.

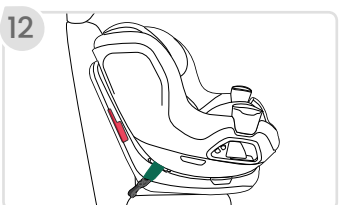
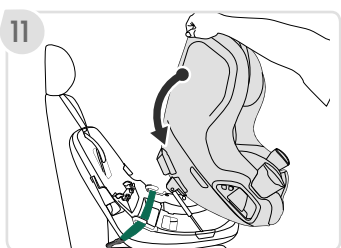
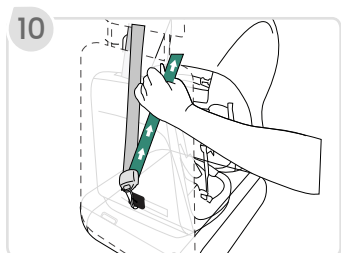
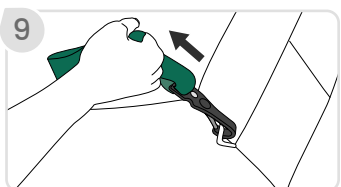
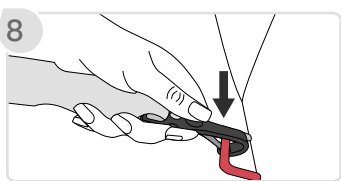
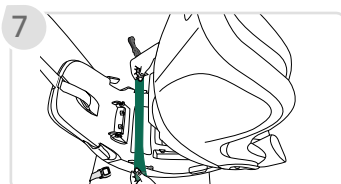
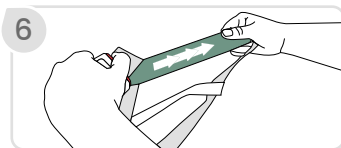

Installation with Child Restraint Anchorage System

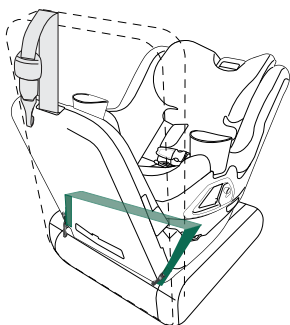

rear-facing

- Do not install by this method for a child weighing more than 30 lbs (13.6 kg).

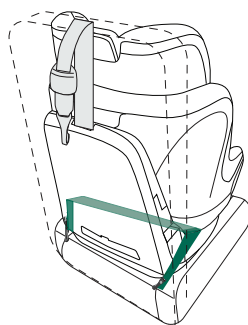

forward-facing

- Do not install by this method for a child weighing more than 35 lbs (15.9 kg).

✓ CHECKLIST

- ✓ Both ClickTight® release levers are closed.
- ✓ Recline indicator is still within the correct section after child is secured (see page 18).
- ✓ Child restraint cannot be moved front to back or side to side more than 1 in (2.5 cm) at the belt path.
- ✓ Lower anchor attachment strap is routed through ClickTight®.
- ✓ All connections are secure and strap is not twisted.
- ✓ Tether is attached and excess webbing is contained and secured within the vehicle.
- ✓ No red is visible on the tether indicator.
- ✓ Child restraint base **MUST** be flat on vehicle seat and **MUST** be parallel to vehicle seat.
- ✓ Child restraint is locked in either the rear-facing or forward-facing position.

NOTE: If the child restraint does not meet the above criteria, repeat the installation steps or use a different seating location in your vehicle.

Lap Belt Installation

1. **Place** child restraint forward-facing on the vehicle seat so that the car seat base is flat and parallel to the vehicle seat.

NOTE: Ensure that no more than 3 in (7.6 cm) of the base hangs over the edge of the vehicle seat (see page 13).

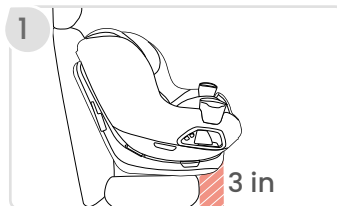

2. **Attach** the tether hook to the vehicle's tether anchor (check the vehicle owner's manual for location).

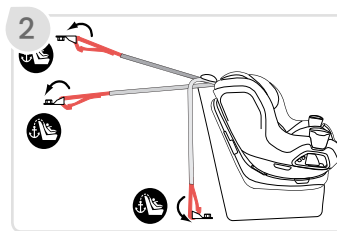

3. **Open** the ClickTight®.
 - a. **Lift** the ClickTight® release lever on the side of the seat.
 - b. **Push** the seat forward.

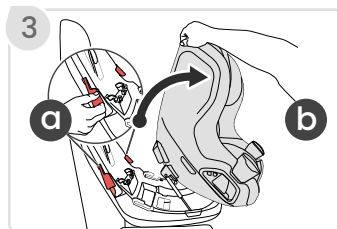

4. **Recline** the unoccupied child restraint to appropriate position (see page 18).

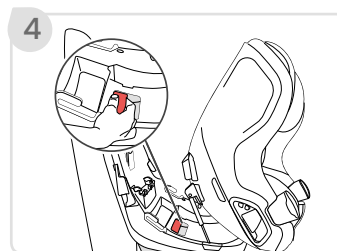

5. **Slide** the lap vehicle belt through the belt path.

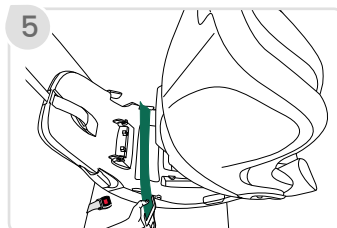

6. **Buckle** the vehicle belt.

NOTE: Ensure the vehicle belt is not twisted.

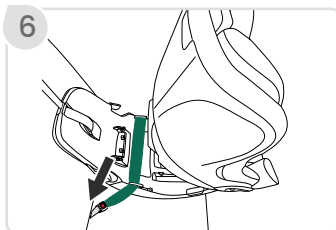

7. **Lock** and remove slack from the vehicle belt.

NOTE: Make sure that the vehicle belt is locked as directed by your vehicle owner's manual.

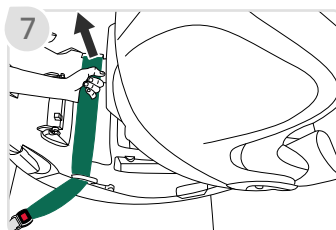

8. **Remove** slack from the tether until no red is showing on the tether indicator (see page 14).

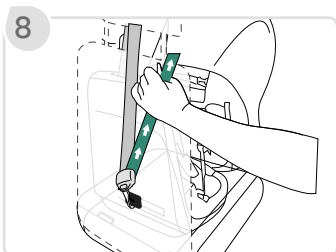

9. **Close** the ClickTight® over the vehicle seat belt.

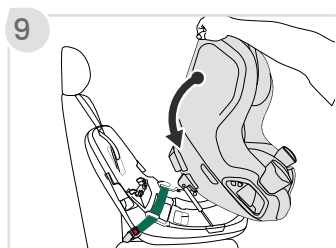

10. **Ensure** both gray ClickTight® release levers are closed (see page 14).

NOTE: If it is difficult to close you may have removed too much slack.

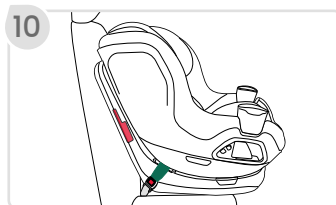

Installation with Lap Belt

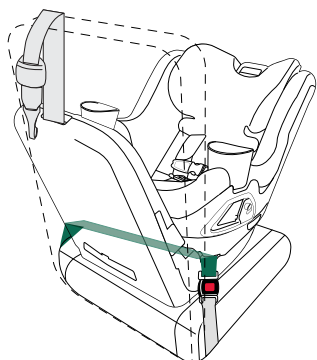

rear-facing

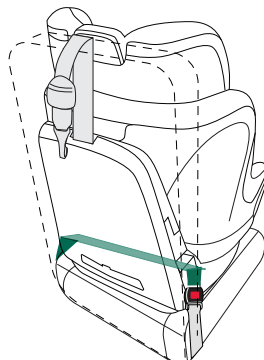

forward-facing

✓ CHECKLIST

- ✓ Both ClickTight® release levers are closed.
- ✓ Recline indicator is still within the correct section after child is secured (see page 18).
- ✓ Child restraint cannot be moved front to back or side to side more than 1 in (2.5 cm) at the belt path.
- ✓ Lap Belt is routed through the ClickTight® and is locked as directed by your vehicle owner's manual.
- ✓ All connections are secure and vehicle belt is not twisted.
- ✓ Tether is attached and excess webbing is contained and secured within the vehicle.
- ✓ No red is visible on the tether indicator.
- ✓ Child restraint base **MUST** be flat on vehicle seat and **MUST** be parallel to vehicle seat.
- ✓ Child restraint is locked in either the rear-facing or forward-facing position.

NOTE: If the child restraint does not meet the above criteria, repeat the installation steps or use a different seating location in your vehicle.

Rear-facing

Child Fit

Britax® strongly recommends:

- children ride rear-facing to the highest weight or height specified; **and**
- the tether be used when installing the child restraint.

Use rear-facing only:

- with harness straps just below the child's shoulders, **and**
- with children who weigh between 5 and 50 lbs (2.3 - 22.7 kg) and whose height is between 18 and 49 in (45.7 - 124.5 cm), **and**
- when the top of child's head is at least 1 in (2.5 cm) below the top edge of head restraint.

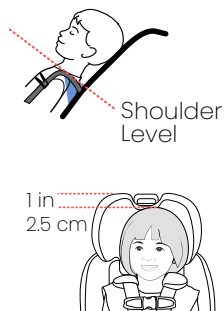

Securing Your Child

1. **Loosen** the harness.
 - a. **Press** harness release button.
 - b. **Pull** both harness straps forward.
2. **Open** the chest clip.
 - a. **Press** tabs.
 - b. **Pull** apart.
3. **Release** the buckle and **place** the harness straps to the side.
4. **Make** the proper adjustments to the buckle (see page 14).

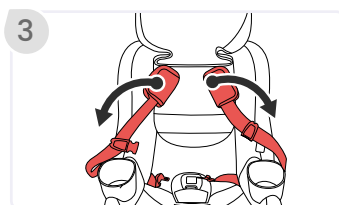
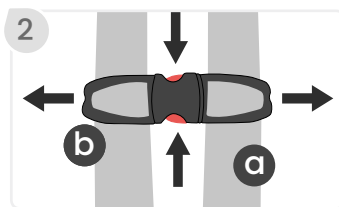
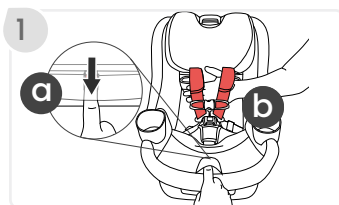

5. **Adjust** the head restraint to the appropriate height.

- a. When the head restraint is in the lowest position, the bottom section of the head restraint bib should be folded behind itself at the sew line.

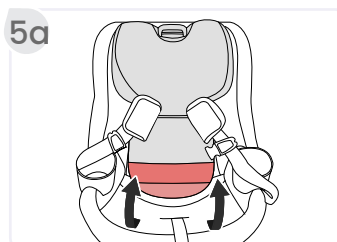
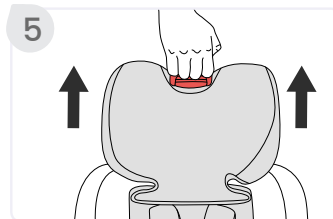

6. **Place** the child in the child restraint.

NOTE: Ensure the child is positioned upright in the child restraint and not slouching. Their bottom must touch the child restraint, and their back must rest flat against the back of the child restraint.

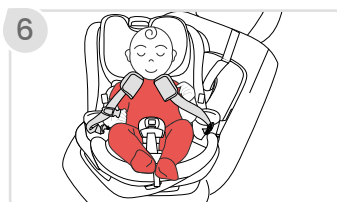

IMPORTANT: Remove bulky coats, jackets and/or bulky sports equipment before putting the child in the child restraint.

7. **Position** the harness straps around the child.

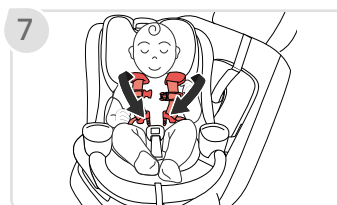

8. **Fasten** the harness and the buckle.

NOTE: Proper connection is confirmed with a click after inserting each buckle tongue.

9. **Check** for proper harness height and pull any excess slack up to the child's shoulder area before tightening.

NOTE: Refer to rear-facing child fit on page 28.

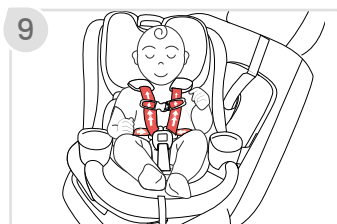
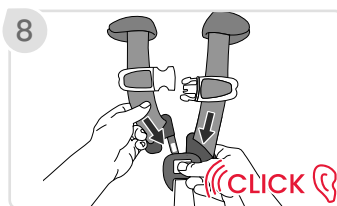

10. **Pull** the harness adjuster strap to tighten the harness.

NOTE: The harness should have a snug fit around the child. A snug strap should not allow any slack. It lies in a relatively straight line without sagging. It does not press on the child's flesh or push the child's body into an unnatural position. You should not be able to pinch excess webbing.

11. **Fasten** the chest clip and place at armpit level.

12. **Rotate** the child restraint to the rear-facing position and ensure that it locks into place.

NOTE: Check the rotation lock indicator to ensure no red is visible.

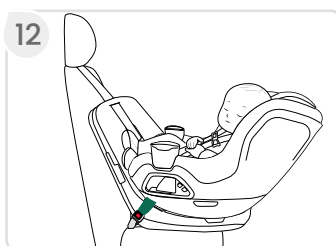
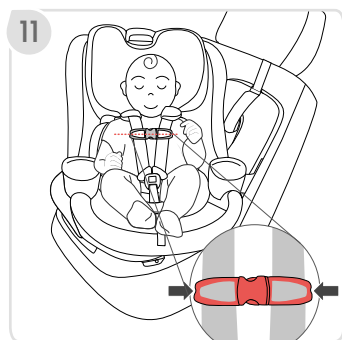
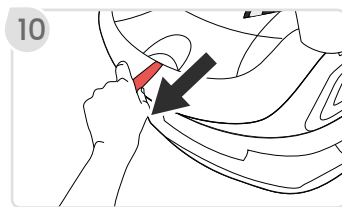

✓ CHECKLIST

Before traveling, verify that the:

- ✓ Child restraint is locked into the rear-facing position.
- ✓ Harness straps are not twisted.
- ✓ Harness is snug.
- ✓ Harness is at proper height.
- ✓ Buckle is fastened.
- ✓ Chest clip is at the child's armpit level.
- ✓ Bulky coats, jackets, and/or bulky sports equipment are removed.

Forward-facing

Child Fit

Britax® strongly recommends:

- children ride rear-facing to the highest weight or height specified; **and**
- the tether be used when installing the child restraint.

Use forward-facing only:

- with harness straps in closest position above the child's shoulder, **and**
- with children who weigh between 30 and 65 lbs (13.6 - 29.5 kg) and whose height is between 35 and 49 in (88.9 - 124.5 cm), **and**
- when the top of the ears are below the top of head restraint.

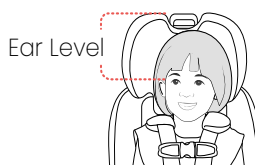
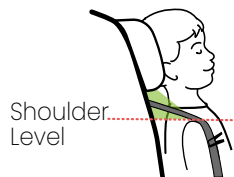

Securing Your Child

1. **Loosen** the harness.
 - a. **Press** harness release button.
 - b. **Pull** both harness straps forward.
2. **Open** the chest clip.
 - a. **Press** tabs.
 - b. **Pull** apart.
3. **Release** the buckle and **place** the harness straps to the side.
4. **Make** the proper adjustments to the buckle (see page 14).

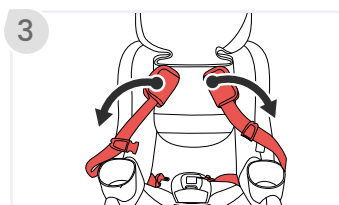
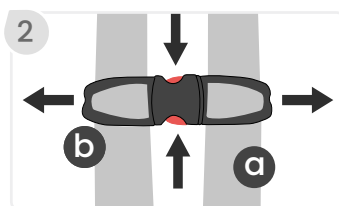
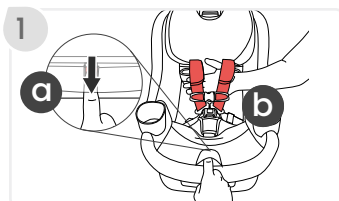

5. **Adjust** the head restraint to the appropriate height.

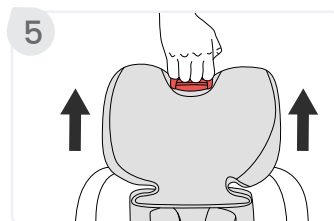

6. **Place** the child in the child restraint.

NOTE: Ensure the child is positioned upright in the child restraint and not slouching. Their bottom must touch the child restraint, and their back must rest flat against the back of the child restraint.



IMPORTANT: Remove bulky coats, jackets and/or bulky sports equipment before putting the child in the child restraint.

7. **Position** the harness straps around the child.

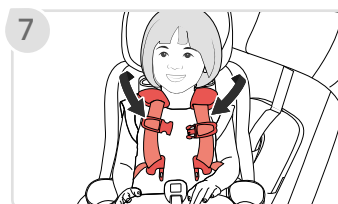

8. **Fasten** the harness and the buckle.

NOTE: Proper connection is confirmed with a click after inserting each buckle tongue.

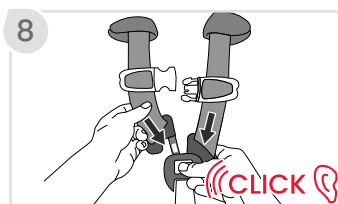

9. **Check** for proper harness height and pull any excess slack up to the child's shoulder area before tightening.

Note: Refer to forward-facing child fit on page 31.

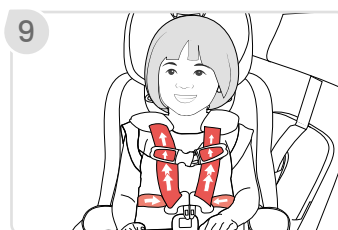

10. **Pull** the harness adjuster strap to tighten the harness.

NOTE: The harness should have a snug fit around the child. A snug strap should not allow any slack. It lies in a relatively straight line without sagging. It does not press on the child's flesh or push the child's body into an unnatural position. You should not be able to pinch excess webbing.

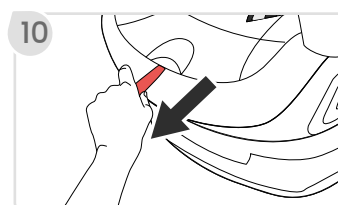

11. **Fasten** the chest clip and place at armpit level.
12. **Rotate** the child restraint to the forward-facing position and ensure that it locks into place.

NOTE: Check the rotation lock indicator to ensure no red is visible.

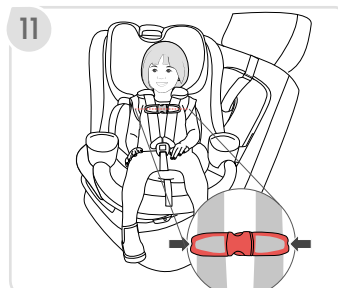

✓ CHECKLIST

Before traveling, verify that the:

- ✓ Child restraint is locked into the forward-facing position.
- ✓ Harness straps are not twisted.
- ✓ Harness is snug.
- ✓ Harness is at proper height.
- ✓ Buckle is fastened.
- ✓ Chest clip is at the child's armpit level.
- ✓ Bulky coats, jackets, and/or bulky sports equipment are removed.

Uninstalling the Seat

Uninstalling Lap shoulder belt and Lap belt

1. **Unbuckle** vehicle belt.



2. **Open** the ClickTight®.
 - a. **Lift** the ClickTight® release lever on the side of the seat.
 - b. **Push** the seat forward.

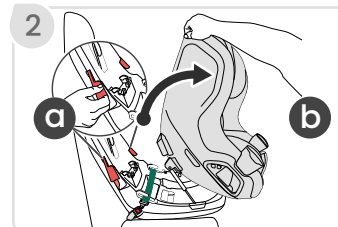

3. **Remove** vehicle belt from belt path.

Uninstalling Lower Anchor Attachments

1. **Push** the lower anchor attachment adjuster release button to loosen the strap.
2. **Open** the ClickTight®.
 - a. **Lift** the ClickTight® release lever on the side of the seat.
 - b. **Push** the seat forward.
3. **Squeeze** the lower anchor attachment spring and **lift** off the lower anchor.
4. **Remove** the lower anchor attachment strap from the belt path and store.

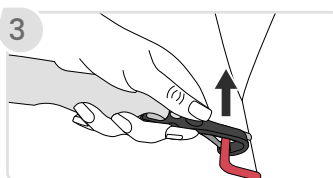
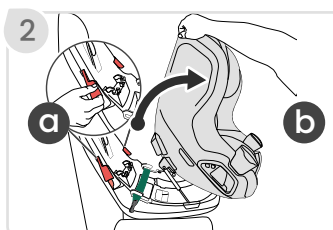
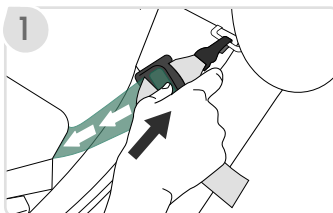

Maintenance

IMPORTANT: Before each use, check this child restraint and its components to make sure they are in good condition and good working order.

NOTE: If removing cover to wash, see Cleaning section on page 39.

Removing the Head Restraint Cover

1. **Loosen** the harness.
 - a. **Press** harness release button.
 - b. **Pull** both harness straps forward.
2. **Raise** head restraint to the highest position.

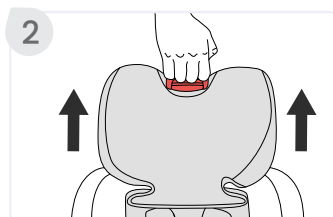
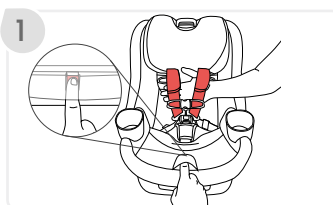

3. **Release** the buckle.

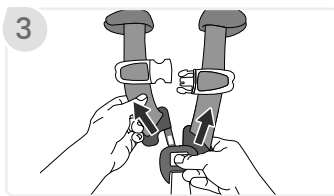

4. **Remove** infant inserts from child restraint, if necessary.

5. **Remove** the elastic strap from the head restraint adjuster.

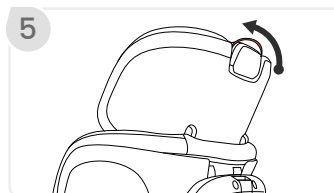

6. **Remove** the elastic strap from the back of the head restraint. Repeat on the other side.

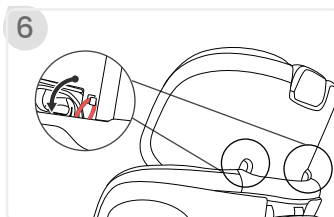

7. **Detach** the fasteners on the head restraint cover and route the harness straps out of the cover.

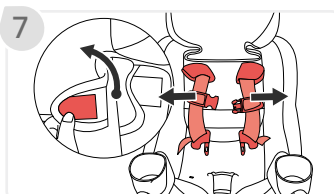

8. **Remove** the head restraint cover.

NOTE: Remove plastic insert from head restraint cover before washing.

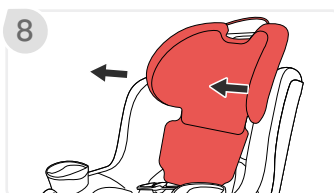

Replacing the Head Restraint Cover

1. **Raise** the head restraint to the highest position.

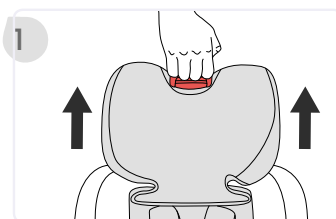

2. **Tuck** the head restraint cover under and around the head restraint foam.

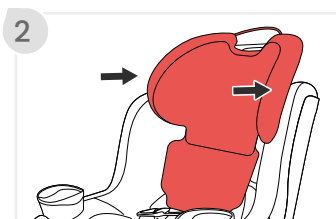

3. **Attach** the elastic strap on the head restraint adjuster.

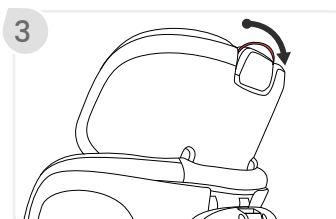

4. **Route** the harness through the head restraint cover slots and **attach** the fasteners.

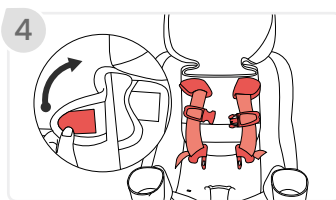

5. **Attach** the elastic strap on the head restraint cover slot to the plastic tabs on the back of the head restraint. Repeat on the other side.

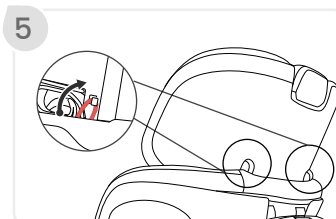

6. **Replace** the infant inserts, if necessary.

Removing the Cover

1. **Loosen** the harness.
 - a. **Press** harness release button.
 - b. **Pull** both harness straps forward.

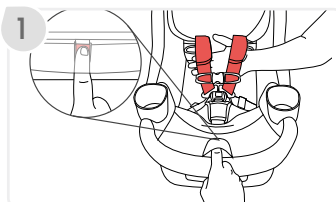

2. **Release** the buckle.

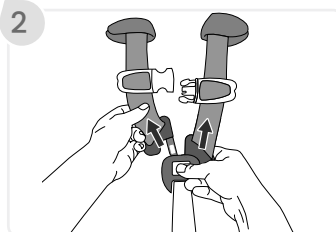

3. **Remove** infant inserts, if necessary, and cup holders (see page 17).

4. **Lower** the head restraint to its lowest position.

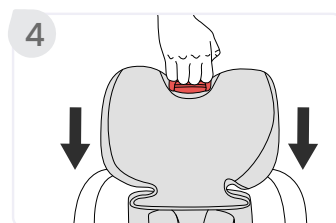

5. **Detach** the two (2) fasteners on the top of the carry handle and route the straps through the handle.

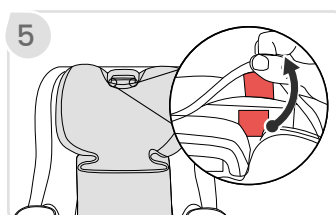

6. **Untuck** the plastic tabs on each side of the child restraint.

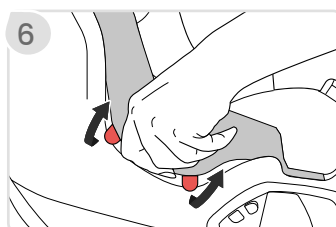

7. **Untuck** the fabric from the shell and pull the plastic tabs from the bottom of the child restraint.

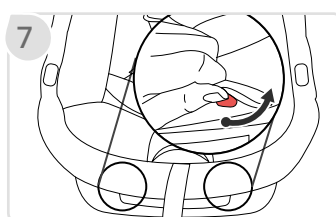

8. **Pull** the cover away from the child restraint.

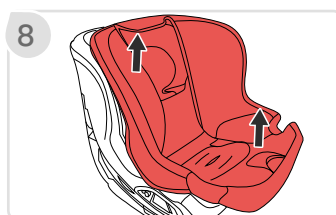

Replacing the Cover

1. **Slide** the cover onto the child restraint.
2. **Attach** the fasteners around the carry handle.
3. **Tuck** the cover into the shell and **push** the plastic tabs into the sides of the child restraint.
4. **Route** the adjuster strap through the slot.
5. **Push** the plastic tabs into the bottom of the child restraint.
6. **Tuck** fabric around cupholder slots.
7. **Replace** infant inserts, if necessary.

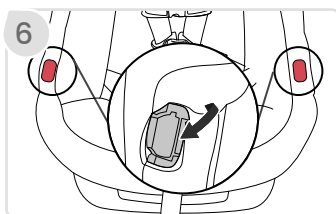
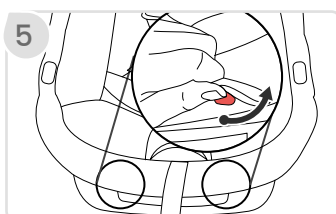
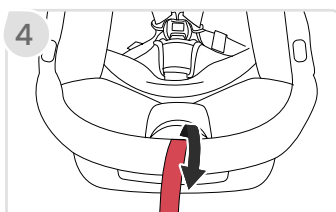
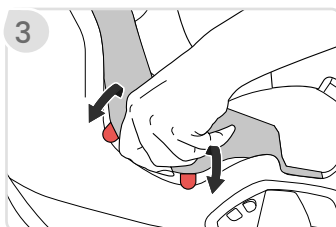
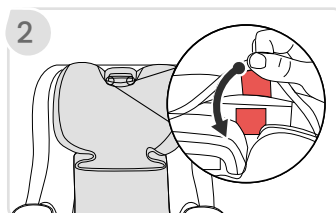
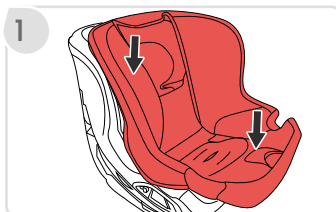

Cleaning

Shell

- SPONGE CLEAN the shell using warm water and mild soap.
- TOWEL DRY.
- **DO NOT use abrasive cleaners.**

Cover

- Refer to product care label for wash instructions.
- If care label indicates machine washable, always refer to **us.britax.com/faqs** for important care information.
- **DO NOT bleach or iron.**

Harness

- SPONGE CLEAN the harness using warm water and mild soap.
- TOWEL DRY.
- **DO NOT disassemble the harness.**
- **DO NOT machine wash or machine dry.**
- **DO NOT bleach or iron.**

Harness Buckle

- THOROUGHLY RINSE the buckle using warm water.
- TEST THE BUCKLE by fastening and unfastening until a click is heard after inserting each buckle tongue. If clicks are not heard, repeat the cleaning procedure.
- TOWEL DRY.
- **DO NOT soak, lubricate, use solvents, use soap or household detergents.**

Warranty

This child restraint was manufactured by Britax Child Safety, Inc. ("Britax"). To the extent allowed by law, Britax warrants this product to the original retail purchaser as follows:

LIMITED ONE-YEAR WARRANTY

This product is warranted against defective materials or workmanship for one year from the date of original purchase. Proof of purchase is required for any warranty claims. Your exclusive remedy for this warranty is that Britax will, at its option, provide repair or replacement components to the original purchaser of this product. Britax reserves the right to discontinue or change fabrics, parts, models or products, or to make substitutions.

This warranty does not cover damages that arise from negligence, misuse or use not in accordance with the product instruction. Additionally, Britax products purchased from unauthorized retailers, online auction sites, or as second hand items are not covered under this warranty.

The use of non-Britax covers, inserts, toys, accessories, or tightening devices is not approved by Britax. Their use could cause this child restraint to fail safety standards or not perform as intended in a crash. Their use also may void the Britax warranty.

To make a claim under this warranty, you must contact Britax Consumer Services at 1-888-427-4829 or 1-704-409-1699, or write to us using the address on the back cover of this User Guide.

DISCLAIMER OF WARRANTIES

The following disclaimer shall apply to you to the maximum extent permitted by applicable law. THE LIMITED WARRANTY SET FORTH ABOVE IS THE EXCLUSIVE WARRANTY MADE BY Britax. ALL OTHER WARRANTIES, WHETHER EXPRESS, IMPLIED, OR STATUTORY, INCLUDING WITHOUT LIMITATION THE IMPLIED WARRANTIES OF MERCHANTABILITY AND FITNESS FOR A PARTICULAR PURPOSE, ARE DISCLAIMED. Some states do not allow certain exclusions or limitations on warranties, so the above may not apply to you. This warranty gives you specific legal rights, and you may have other rights, which vary from state to state. Neither Britax®, nor the retailer selling this product, authorizes any person to create for it any other warranty, obligation, or liability in connection with this product.

LIMITATION OF DAMAGES

The following limitation of damages shall apply to you to the maximum extent permitted by applicable law. THE REMEDIES CONTAINED IN THE LIMITED WARRANTY SET FORTH ABOVE ARE THE EXCLUSIVE REMEDIES PROVIDED BY Britax. IN NO EVENT SHALL Britax BE LIABLE TO YOU FOR ANY INCIDENTAL, SPECIAL, PUNITIVE, EXEMPLARY, OR CONSEQUENTIAL DAMAGES ARISING OUT OF OR RELATING IN ANY WAY TO THE RELATIONSHIP BETWEEN YOU AND Britax (INCLUDING DISPUTES RELATED TO THE MARKETING OR SALE OF Britax PRODUCTS), ANY PROVISIONS IN THIS USER GUIDE, AND/OR YOUR PURCHASE OR USE OF ANY PRODUCTS DESIGNED, MANUFACTURED, DISTRIBUTED, MARKETED, OR SOLD BY Britax.

PLEASE COMPLETE AND MAIL THE OWNER REGISTRATION CARD WITHIN (30) DAYS OF PURCHASE

You may also register online at us.britax.com/registration.

Arbitration Agreement

MANDATORY ARBITRATION & CLASS ACTION WAIVER ("ARBITRATION AGREEMENT")

PLEASE READ THIS SECTION CAREFULLY BECAUSE IT AFFECTS YOUR LEGAL RIGHTS, REQUIRES YOU TO ARBITRATE DISPUTES, AND LIMITS THE MANNER IN WHICH YOU CAN SEEK RELIEF.

Arbitration is a process in which persons with a dispute waive their rights to file a lawsuit and proceed in court and to have a jury trial to resolve their disputes and, instead, agree to submit their disputes to a neutral third person (an "arbitrator") for a decision. Each party to the dispute has an opportunity to present some evidence to the arbitrator. Pre-arbitration discovery may be limited. Arbitration proceedings are private and less formal than court trials. The arbitrator will issue a final and binding decision resolving the dispute, which may be enforced as a court judgment. A court rarely overturns an arbitrator's decision.

YOU AND Britax AGREE THAT ANY DISPUTE BETWEEN US, WHETHER BASED IN CONTRACT, TORT, STATUTE OR OTHERWISE, SHALL BE RESOLVED IN BINDING INDIVIDUAL ARBITRATION. For purposes of this Arbitration Agreement, the word "dispute" and "disputes" are given the broadest possible meaning and include, without limitation, all claims, disputes, and/or controversies arising out of or relating in any way to the relationship between you and Britax (including disputes related to the marketing or sale of Britax products), any provisions in this User Guide or this Arbitration Agreement (including the interpretation and scope of this Arbitration Agreement and the arbitrability of any dispute), and/or your purchase or use of any products designed, manufactured, distributed, marketed, or sold by Britax. The Federal Arbitration Act ("FAA") and federal arbitration law apply to this Arbitration Agreement. Notwithstanding the foregoing, you and Britax each agree that you and Britax shall retain the rights to bring an individual suit in small claims court for disputes within the scope of such court's jurisdiction and/or to bring an individual suit in court to enjoin infringement or other misuse of intellectual property rights. In no way shall the foregoing sentence allow for an action to be brought on a class or collective basis.

YOU HAVE THE RIGHT TO OPT OUT OF THIS ARBITRATION AGREEMENT, BUT YOU MUST EXERCISE THIS RIGHT WITHIN THIRTY (30) DAYS OF YOUR PURCHASE OF A Britax PRODUCT. If you do not wish to be bound by this Arbitration Agreement, you must notify Britax by mailing or e-mailing a written opt-out notice, postmarked or electronically delivered within thirty (30) days of your purchase of a Britax® product, to: ATTN: Legal Department, 4140 Pleasant Road, Fort Mill, South Carolina 29708. Your opt-out notice must include your full name, address and/or e-mail address, the model and serial numbers of the purchased product, a copy of your proof of purchase, and a statement

that you intend to opt out of this Arbitration Agreement. If you do not opt out within thirty (30) days of your purchase, then this Arbitration Agreement will apply and you understand and agree that you are waiving your right to maintain other available resolution processes, such as a court action or administrative proceeding, to resolve your dispute with Britax.

The arbitration will be conducted confidentially by a single arbitrator and administered by the American Arbitration Association (“AAA”) under its Consumer Arbitration Rules most recently in effect to the extent such rules and procedures do not contradict the express terms of this Arbitration Agreement. To learn more about the rules and how to begin an arbitration, you may call any AAA office or go to www.adr.org. If you demand arbitration, then at your request Britax will advance your portion of the expenses associated with the arbitration, including the filing, administrative, hearing and arbitrator’s fees (“Arbitration Fees”) to the extent such Arbitration Fees exceed \$200. If Britax demands arbitration, then at your request Britax will advance your portion of the Arbitration Fees. For claims of \$10,000 or less, you can choose whether you would like the arbitration carried out based only on documents submitted to the arbitrator or by a hearing in person or by telephone. The arbitration hearing will be conducted in the county of your residence, within 30 miles of such county, or in such place as shall be ordered by the arbitrator. Throughout the arbitration, each party shall bear his, her or its own attorneys’ fees and expenses, including any witness and expert witness fees. The arbitrator shall apply applicable substantive law consistent with the FAA, shall apply statutes of limitation, and shall honor claims of privilege recognized at law. The arbitrator shall decide, with or without a hearing, any motion that is substantially similar to a motion to dismiss for failure to state a claim or a motion for summary judgment. In conducting the arbitration proceeding, the arbitrator shall not apply any federal or state rules of civil procedure or evidence. The arbitrator shall not consolidate the claims of multiple parties unless you and Britax® agree to do so. At the timely request of any party, the arbitrator shall provide a written explanation for the award. The arbitrator’s award may be filed with any court having jurisdiction.

THIS ARBITRATION AGREEMENT DOES NOT ALLOW CLASS OR COLLECTIVE ARBITRATIONS EVEN IF THE AAA RULES OR PROCEDURES WOULD. IN OTHER WORDS, YOU AND Britax® EACH AGREE THAT ALL DISPUTES SHALL BE ARBITRATED ON AN INDIVIDUAL BASIS AND WAIVE ANY RIGHT TO PROCEED IN A CLASS, CONSOLIDATED, OR REPRESENTATIVE FASHION. THE ARBITRATOR MAY AWARD MONEY OR INJUNCTIVE RELIEF ONLY IN FAVOR OF THE INDIVIDUAL PARTY SEEKING RELIEF AND ONLY TO THE EXTENT NECESSARY TO PROVIDE RELIEF WARRANTED BY THAT PARTY’S INDIVIDUAL CLAIM. NO CLASS, REPRESENTATIVE OR PRIVATE ATTORNEY GENERAL OR GENERAL INJUNCTIVE RELIEF THEORIES OF LIABILITY OR PRAYERS FOR RELIEF MAY BE MAINTAINED IN ANY ARBITRATION CONDUCTED PURSUANT TO THIS ARBITRATION AGREEMENT.

If the foregoing class action waiver and prohibition against class arbitration is determined to be invalid or unenforceable for any reason, then this entire Arbitration

Agreement shall be void. If any portion of this Arbitration Agreement other than the class action waiver and prohibition against class arbitration is deemed to be invalid or unenforceable for any reason, it shall not invalidate the remaining portions of this Arbitration Agreement. If for any reason a dispute proceeds in court rather than in arbitration, you and Britax® each waive any right to a jury trial.

Descripción general del sistema de retención infantil.....	2
Información de seguridad.....	5
Notas importantes.....	6
Registro.....	8
Certificación.....	9
Pautas de compatibilidad de vehículos....	9
Posición de la hebilla del cinturón del vehículo.....	9
Posiciones de asiento del vehículo.....	10
Reposacabezas del vehículo.....	11
Cinturones de seguridad de vehículos incompatibles.....	11
Uso del sistema de anclaje de sujeción infantil.....	12
Uso de la correa de sujeción.....	13
Saliente.....	14
Funciones del asiento de seguridad para niños.....	14
Indicador de la correa de sujeción.....	14
ClickTight®.....	15
Ajustador de la altura del arnés y del reposacabezas.....	15
Hebilla.....	16
Broche de pecho.....	17
Cojines para Bebé (Opcional).....	18
Portavasos.....	18
Accesorio del reposacabezas.....	18
Rotación.....	19
Manija de reclinación.....	19
Indicador de reclinación.....	20
Instalación del sistema de retención.....	21
Instalación del cinturón de cadera y hombros (método preferido).....	21
Instalación con sistema de anclaje de retención infantil.....	24
Instalación con cinturón de cadera.....	27
Orientación hacia atrás.....	30
Ajuste del niño.....	30
Cómo sujetar al niño.....	30
Orientación hacia adelante.....	33
Ajuste del niño.....	33
Cómo sujetar al niño.....	33
Desinstalación del asiento.....	35
Mantenimiento.....	36
Limpieza.....	41
Garantía.....	42
Acuerdo de arbitraje.....	43

Descripción general del sistema de retención infantil

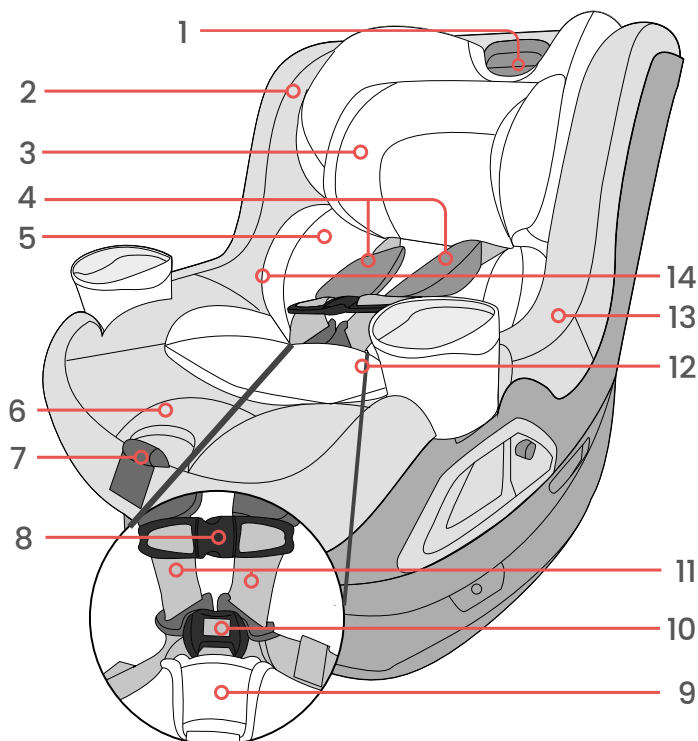

Vista frontal

- | | |
|--|---|
| 1. Ajustador de la altura del arnés y del reposacabezas | 7. Correa de ajuste del arnés |
| 2. Cubierta | 8. Clip de pecho |
| 3. Cojín de bebé para la cabeza (opcional) | 9. Almohadilla abdominal |
| 4. Almohadilla de comodidad (opcional) (2) | 10. Hebilla |
| 5. Cojín de bebé del medio (opcional) | 11. Correas de arnés (2) |
| 6. Botón de desbloqueo del arnés (debajo de la cubierta) | 12. Cojín de bebé inferior |
| | 13. Soportes de lengüeta de hebilla (2) |
| | 14. Almacenamiento de la guía del usuario (debajo de la cubierta) |

El producto actual puede variar de las imágenes.

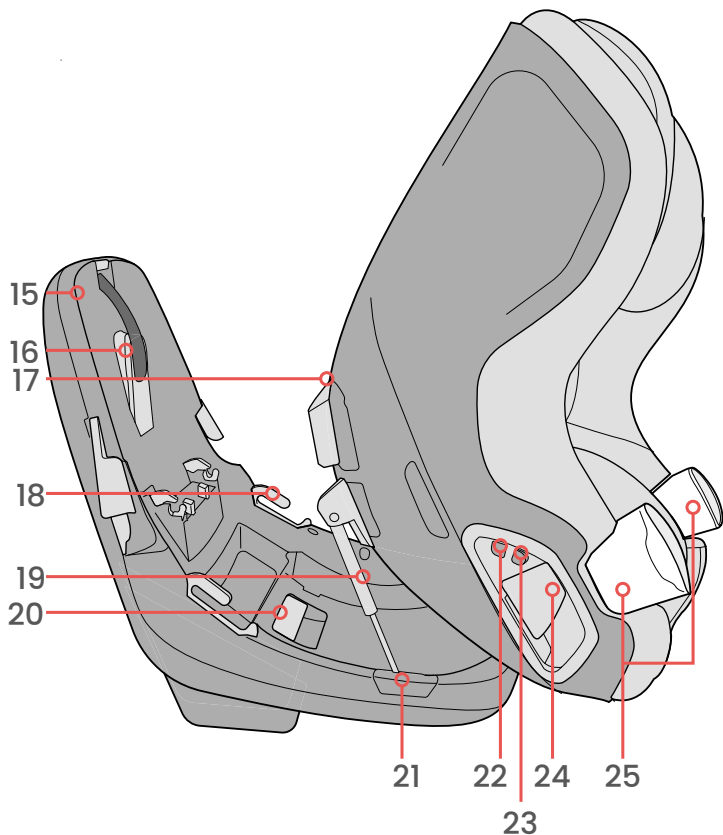

Vista interior

- | | |
|--|---|
| 15. Panel antirrebote | 22. Indicador de bloqueo de rotación (2) |
| 16. Indicador de anclaje | 23. Botón de desbloqueo del bloqueo de rotación (2) |
| 17. Número de serie y Etiqueta de fecha de fabricación | 24. Palanca de rotación (2) |
| 18. Guía del cinturón (2) | 25. Portavasos (2) |
| 19. QuickStand™ | |
| 20. Palanca de inclinación | |
| 21. Indicador de inclinación (2) | |

El producto actual puede variar de las imágenes.

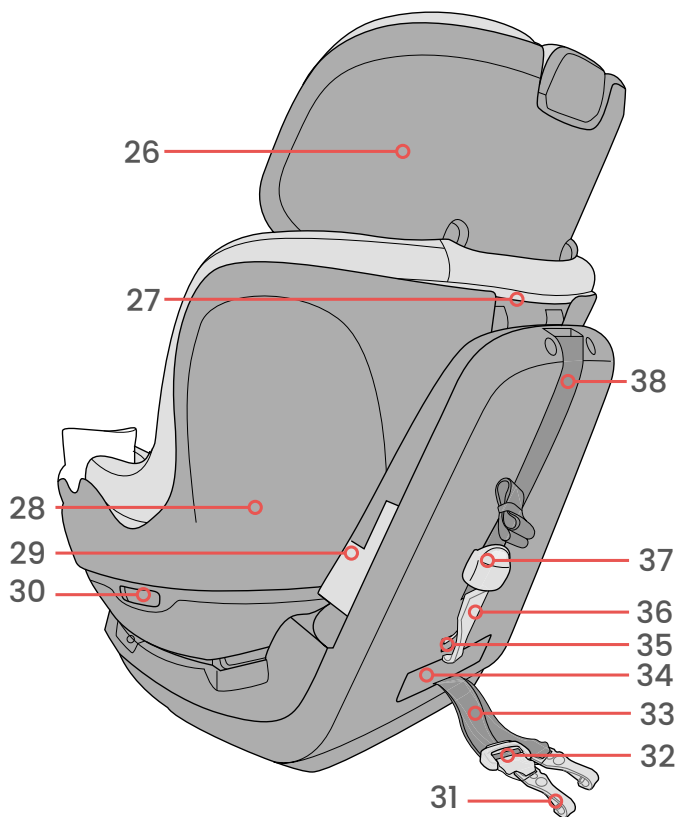

Vista posterior

- | | |
|---|--|
| 26. Reposacabezas | 33. Correa del enganche del anclaje inferior |
| 27. Manija de transporte | 34. Almacenamiento del enganche del anclaje inferior |
| 28. Carcasa | 35. Almacenamiento del anclaje |
| 29. Palanca de desbloqueo ClickTight (2) | 36. Gancho de sujeción |
| 30. Armazón de acero | 37. Ajustador del anclaje |
| 31. Enganche de anclaje inferior (2) | 38. Anclaje de sujeción |
| 32. Ajustador del enganche del anclaje inferior | |

El producto actual puede variar de las imágenes.

Información de seguridad

¡ADVERTENCIA!

Pueden ocurrir MUERTE o DAÑOS GRAVES.

Siga todas las instrucciones de este asiento de seguridad para niños y las instrucciones escritas. Guarde las instrucciones con el asiento de seguridad para niños para su uso futuro.

- De no seguirse todas las advertencias e instrucciones, podrían provocarse LESIONES GRAVES o la MUERTE.
- Ajuste cómodamente los cinturones provistos con este asiento de seguridad para niños alrededor de su hijo.
- Ajuste la correa del anclaje provista con este asiento de seguridad para niños.
- Asegure este sistema de retención infantil con el sistema de anclaje del vehículo para el asiento de seguridad, si está disponible, o con el cinturón de seguridad del vehículo.
- Registre su sistema de retención infantil con el fabricante.
- Use la orientación hacia atrás para niños que pesen entre 2,3 y 22,7 kg (5 - 50 lb) y que midan entre 45,7 y 124,5 cm (18 - 49 in).
- Use la orientación hacia adelante para niños que pesen entre 13,6 y 29,5 kg (30 - 65 lb) y que midan entre 88,9 y 124,5 cm (35 - 49 in).
- El cojín infantil para la cabeza DEBE utilizarse con el cojín infantil intermedio.
- El accesorio del reposacabezas DEBE estar desplegado para los niños que pesen 5 kg (11 lb) o más.
- NO utilice ningún cojín infantil orientado hacia adelante.
- El cojín inferior para bebés DEBE utilizarse con niños que pesen entre 2,3 y 10 kg (5 - 22 lb) orientados hacia atrás.
- El cojín de bebé para la cabeza y el cojín de bebé del medio PUEDEN utilizarse con niños que pesen entre 2,3 y 5 kg (5 - 11 lb) orientados hacia atrás.
- Asegúrese SIEMPRE de que el sistema de retención infantil está desocupado, y de que las manos del usuario y de otras personas están alejadas de la abertura entre la carcasa y la base del sistema de retención infantil al cerrar el ClickTight®.
- Asegúrese SIEMPRE de que el sistema de retención infantil está bloqueado en la posición orientada hacia adelante o en la posición orientada hacia atrás, de acuerdo con las instrucciones, incluidas, entre otras, el ajuste de los niños.
- El sistema de retención infantil debe bloquearse en la posición orientada hacia adelante o hacia atrás cuando el vehículo esté en movimiento, incluso cuando el sistema de retención infantil esté desocupado.
- No deje desatendido el sistema de retención infantil durante la instalación en el vehículo.
- En un vehículo con posiciones del asiento trasero

designadas, los propietarios de vehículos deben estar conscientes de que, según las estadísticas de accidentes, los niños están más seguros cuando están amarradas adecuadamente en las posiciones traseras de sentado que en las delanteras. Para garantizar la seguridad de su hijo, estudie las "Posiciones de asiento del vehículo" en la página 11 y consulte el manual del propietario del vehículo.

- Siempre asegúrese de que el asiento de seguridad para niños esté asegurado al vehículo, incluso cuando esté desocupado, ya que en un choque, un asiento de seguridad para niños no asegurado puede lesionar a los ocupantes.
- Para evitar lesiones ocasionadas por el deterioro o daños ocultos, deje de usar este asiento de seguridad para niños cuando este tenga más de diez (10) años o si ha sufrido un choque moderado o grave (vea a continuación). Consulte el número de serie y la etiqueta con la fecha de fabricación en el asiento de seguridad para niños (página 3).
- El uso de fundas, insertos, juguetes, accesorios, o dispositivos de ajuste no fabricados por Britax® no está aprobado por Britax®. Su uso podría causar que este asiento de seguridad para niños no funcione según lo previsto en un choque.
- La protección principal para los ocupantes de un vehículo en una colisión es el cuerpo del vehículo. Los asientos de seguridad para niños no protegen a un niño cuando un vehículo sufre un impacto grave. Sin embargo, si está correctamente instalado, un asiento de seguridad para niños mejorará sustancialmente las posibilidades de supervivencia en la mayoría de los accidentes. Asegúrese de que todos los usuarios entiendan completamente las formas correctas de usar este asiento de seguridad para niños en un vehículo.

Notas importantes

- Antes de cada uso, revise este asiento de seguridad para niños y sus componentes para asegurarse de que estén en buenas condiciones y que funcionen bien.
- Britax® recomienda encarecidamente que los niños usen un asiento de seguridad para niños con un arnés de 5 puntos hasta que alcancen el peso o la altura máximos permitidos.
- Britax® recomienda encarecidamente que los niños viajen orientados hacia atrás hasta el peso o altura máximos especificados.
- Cuando no se utilice, los enganches de los anclajes inferiores DEBEN asegurarse y guardarse.
- No lo instale con los enganches de los anclajes inferiores para un niño que pesa más de 13,6 kg (30 lb) en posición hacia atrás o más de 15,9 kg (35 lb) en posición hacia adelante.
- No use la correa de sujeción como un asa de transporte.
- NO permita que los niños jueguen con este sistema de

retención infantil.

- NO utilice este sistema de retención infantil sin la cubierta de tela.
- NO utilice nada para elevar el asiento infantil del asiento del vehículo excepto lo descrito en estas instrucciones. En caso de colisión, esto podría hacer que el asiento infantil no funcione según lo previsto.
- Suspenda el uso de este asiento de seguridad para niños si ha sufrido un choque moderado o grave. No es necesario reemplazar un asiento de seguridad para niños después de un choque menor, definido por la Administración Nacional de Seguridad del Tráfico en las Carreteras (National Highway Traffic Safety Administration, NHTSA) de los Estados Unidos como:
 - a. el vehículo se puede conducir desde el lugar del accidente; **y**
 - b. la puerta del vehículo más cercana al asiento de seguridad para niños no sufrió daños; **y**
 - c. ningún ocupante del vehículo resultó herido; **y**
 - d. no hay daños visibles en el asiento de seguridad para niños; **y**
 - e. los airbags (si están presentes) no se desplegaron.
- Este sistema de retención infantil sólo puede utilizarse en las siguientes clases de vehículos: vehículos de pasajeros multipropósito, turismos o camiones. **NUNCA** use este sistema de retención infantil en aplicaciones no certificadas, incluyendo: botes, vehículos de baja velocidad (LSV), vehículos todo terreno (ATV), carritos de golf.
- Cubra el sistema de retención infantil cuando el vehículo esté estacionado bajo la luz solar directa. Las partes metálicas del sistema de retención infantil podrían calentarse lo suficiente como para quemar a un niño.
- Guarde el sistema de retención infantil en un lugar seco y fresco cuando no se esté usando. Evite colocar objetos pesados encima de él.
- Excepto como se describe en este folleto, no intente desarmar ninguna parte del sistema de retención infantil ni cambiar la manera en que se usa el arnés o los cinturones de seguridad del vehículo.
- **NUNCA** use la correa de ajuste del arnés para levantar o acarrear este sistema de retención infantil. Si lo hace podría dañar el ajustador del arnés y las correas. Siempre lleve este sistema de retención infantil por su carcasa o manija a para el transporte.
- Las recomendaciones de terceros están sujetas a cambios, por lo que le recomendamos que visite sus sitios web para obtener las recomendaciones más actualizadas.
- Verifique que el sistema de retención infantil y los cinturones de seguridad para niños no interfieran en la apertura y el cierre de la puerta del vehículo.

- Consulte la guía del usuario del vehículo a fin de asegurarse de que el sistema de retención infantil no interfiera en la función de los asientos del vehículo.
- Ajuste cómodamente los cinturones provistos con este sistema de retención infantil alrededor de su hijo. Una correa ceñida no debe permitir ninguna holgura. Usted no debería ser capaz de pellizcar el exceso.
- Nunca deje al niño sin supervisión.
- Asegúrese de que las correas del arnés inferior (cintura) estén firmemente ajustadas en una posición en la que la zona pélvica del niño esté segura.
- Asegúrese de que las correas del arnés superior (hombro) estén ajustadas firmemente para que el niño esté seguro.

Registro

Tómese unos minutos para registrar su sistema de retención infantil lo antes posible.

Aunque los sistemas de retención infantil se someten a pruebas y evaluaciones, es posible que un sistema de retención infantil sea retirado del mercado. En caso de retirada, sólo podremos ponernos en contacto con usted si ha registrado su sistema de retención infantil. Para ser añadido a nuestra base de datos, por favor registre su sistema de retención infantil enviando su nombre, dirección postal, número de modelo y fecha de fabricación por correo a Britax Child Safety, Inc. PO Box 91167, Allentown, PA 18109-9925. También puede inscribirse en línea en us.britax.com/registration o llamando al 888-427-4829.

Sólo se tarda unos instantes. Registre su producto hoy mismo.

Para obtener información sobre la retirada, llame a la línea directa de seguridad de vehículos del Gobierno de EE.UU. al 1-888-327-4236 (TTY: 1-800-424-9153), o visite www.NHTSA.gov.

Para su conveniencia, anote toda la información sobre el asiento de seguridad para niños a continuación. Consulte el número de serie y la etiqueta con la fecha de fabricación para obtener toda la información (consulte la página 3).

Nombre y número del modelo: _____

Número de serie: _____

Número de lote: _____

Fecha de fabricación: _____

Certificación

Vehículos de Motor

Este asiento de seguridad para niños cumple con todas las normas Federales de seguridad para vehículos motorizados.

Este asiento está certificado para su uso en vehículos de motor.

Este sistema de retención no está homologado para su uso en aviones, ya que el cinturón del avión no es compatible con este sistema de retención infantil.

Pautas de compatibilidad de vehículos

Posición de la hebilla del cinturón del vehículo

⚠ ¡ADVERTENCIA!

La posición de la hebilla del cinturón del vehículo puede afectar negativamente a la estabilidad del sistema de retención infantil.

Si la hebilla del cinturón del vehículo se encuentra cerca de la posición incorrecta (✘) cuando el cinturón del vehículo esté apretado, intente colocar el sistema de retención infantil en otro asiento del vehículo. Si no es posible

lograr la posición correcta (✔) para la hebilla del vehículo, se DEBE utilizar otra posición de asiento.

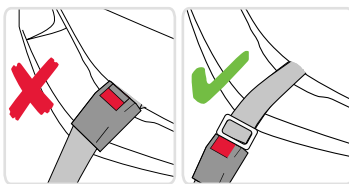

Posiciones de asiento del vehículo

⚠ ¡ADVERTENCIA!



NO coloque el asiento para niños con orientación hacia atrás en el asiento delantero de un vehículo con airbag para pasajeros. Riesgo de MUERTE O de LESIONES GRAVES. Los propietarios de vehículos con airbags delanteros del lado del pasajero deberán consultar las instrucciones de instalación del asiento de seguridad para niños en el manual del propietario. El asiento

trasero es el lugar más seguro para niños menores de 12 años. Algunos vehículos no tienen posiciones para los asientos que sean compatibles con este asiento de seguridad para niños. En caso de duda, comuníquese con el fabricante del vehículo para obtener ayuda.

Se DEBEN usar asientos de vehículos con orientación hacia adelante con este asiento de seguridad para niños. NO SE PUEDEN utilizar asientos orientados hacia los lados o hacia atrás. Consulte el diagrama a continuación.

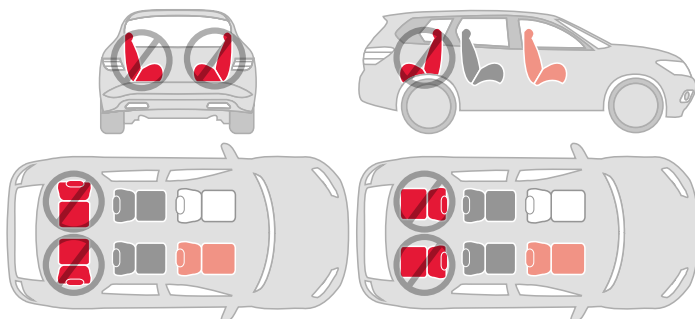

Reposacabezas del vehículo

⚠ ¡ADVERTENCIA!

En algunos casos, el reposacabezas del vehículo puede evitar que el reposacabezas del asiento de seguridad para niños se eleve lo suficiente para ajustar correctamente el arnés al ajuste de su hijo cuando utilice una posición con orientación hacia adelante. NO fuerce el reposacabezas del asiento para niños más allá del reposacabezas del vehículo. Si lo hace, el asiento de seguridad para niños podría no funcionar según lo previsto. Si la ubicación del reposacabezas del vehículo interfiere con el reposacabezas del asiento de seguridad para niños, levántelo o retírelo. Si no se puede retirar el reposacabezas del vehículo, mueva el asiento de seguridad para niños a la posición vertical o intente en otro lugar.

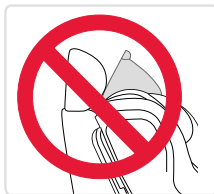

Cinturones de seguridad de vehículos incompatibles

⚠ ¡ADVERTENCIA!

Los siguientes tipos de cinturones de seguridad NO son compatibles con este asiento de seguridad para niños. Si alguno de los tipos de cinturón que se detallan a continuación se encuentra en la posición de asiento elegida, elija otra posición de asiento del vehículo o consulte el manual del propietario de su vehículo para obtener información sobre la instalación de un asiento de seguridad en su vehículo.



Cinturones de cadera con una placa de cierre cosida que tiene un retractor que se bloquea solo en caso de una parada repentina.



Cinturones de cadera por delante del pliegue del asiento del vehículo.

⚠ ¡ADVERTENCIA!



Cinturones de cadera y hombros con puntos de anclaje superiores o inferiores en la puerta del vehículo.



Cinturones de seguridad motorizados y automáticos para vehículos.

NOTA: Este asiento de seguridad para niños Britax® no es compatible con cinturones inflables de cadera y hombros.

Uso del sistema de anclaje de sujeción infantil

Identificación de los símbolos del conector de anclaje inferior y de la correa de sujeción



El símbolo de la izquierda se utiliza para ayudar a identificar la ubicación de los anclajes inferiores en los vehículos y los enganches de los anclajes inferiores de su sistema de retención infantil. Cuando instale el sistema de retención infantil utilizando los enganches de los anclajes inferiores, busque este símbolo en su vehículo y el símbolo correspondiente en su sistema de retención infantil para fijar los anclajes inferiores a los anclajes inferiores apropiados.



El símbolo de la izquierda se utiliza para ayudar a identificar la ubicación de los anclajes de sujeción en los vehículos y la correa de sujeción de su sistema de retención infantil. Cuando instale el sistema de retención infantil utilizando el anclaje, busque este símbolo en su vehículo y el símbolo correspondiente en su sistema de retención infantil para fijar la correa de sujeción al anclaje apropiado.

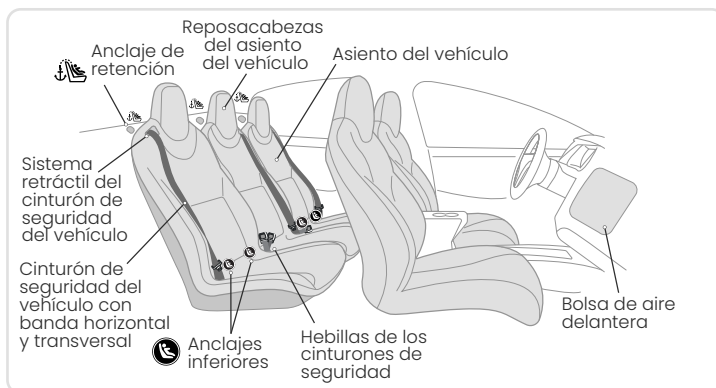

El sistema de anclaje de sujeción infantil, es un sistema disponible en este sistema de retención infantil que ofrece una alternativa a los métodos de instalación del cinturón del asiento del vehículo. La figura de arriba muestra lugares típicos para anclajes inferiores y correas de sujeción en un vehículo. Consulte la página 4 para los componentes del sistema de anclaje de sujeción infantil en este sistema de retención infantil.

Consulte el manual del propietario de su vehículo para saber si está equipado con anclajes inferiores y anclajes de sujeción y para verificar sus ubicaciones, la capacidad máxima de peso de los anclajes inferiores, las capacidades de los anclajes de sujeción y las posiciones de asiento designadas disponibles para su uso con este sistema de retención.

Uso de la correa de sujeción

- Britax® recomienda encarecidamente usar la correa de sujeción cuando se instala el asiento para niños con orientación hacia adelante. El uso de la correa de sujeción mejorará la estabilidad del asiento de seguridad para niños y reducirá el riesgo de lesiones.
- Acople la correa de sujeción solo a los anclajes identificados por el fabricante de su vehículo como lo indica el anclaje. Use solo el anclaje designado para cada posición de asiento.
- Si actualmente su vehículo no tiene un anclaje, consulte el manual del propietario del vehículo o comuníquese con el fabricante de su vehículo para solicitar ayuda. NO modifique su vehículo sin consejo del fabricante de su vehículo.
- Guarde la correa de sujeción colocando el gancho de la correa en el compartimento de la correa situado en el respaldo del asiento (consulte la descripción general del sistema de retención infantil en la página 4). Una vez fijada, elimine la holgura hasta que no aparezca el color rojo en el indicador de la correa de sujeción (consulte la página 14).

Las ubicaciones del anclaje de amarre varían según el vehículo. Consulte el manual del propietario de su vehículo para conocer las capacidades y ubicaciones de los anclajes de la correa de sujeción.

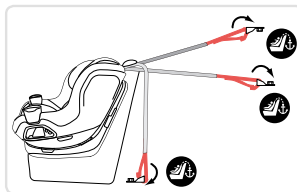

Saliente

Es importante que la base del asiento de seguridad para niños esté apoyada completamente plana sobre el asiento del vehículo sin salientes laterales. Como se ve en la imagen, es admisible permitir que la base sobresalga hasta 7,6 cm (3 in) del borde delantero del asiento del vehículo. Si el asiento del vehículo no permite que la base del asiento de seguridad para niños haga suficiente contacto, ajuste el ángulo de reclinación a una posición más erguida. De lo contrario, el asiento de seguridad para niños podría no funcionar según lo previsto.

IMPORTANTE: La base del asiento de seguridad para niños DEBE quedar plana en el asiento del vehículo y paralela al asiento del vehículo.



Funciones del asiento de seguridad para niños

Indicador de la correa de sujeción

- Tire firmemente de la correa de sujeción hasta que no aparezca el color rojo en el indicador de la correa de sujeción. Si sigue apareciendo el color rojo, es posible que el indicador de anclaje impida la rotación del sistema de retención infantil.

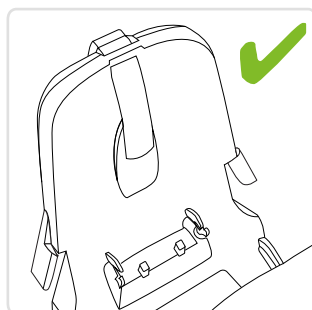

ClickTight®

Cierre del ClickTight®

- Ambas palancas de desbloqueo ClickTight® deben estar cerradas y a ras con el lado del sistema de retención infantil.

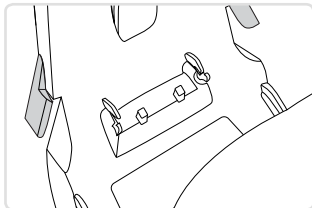

ClickTight® abierto

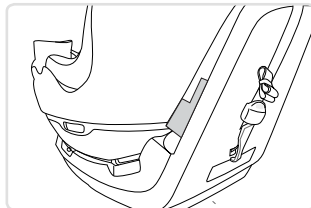

ClickTight® cerrado

Ajustador de la altura del arnés y del reposacabezas

Cómo ajustar las posiciones del reposacabezas y del arnés

1. Para **aflojar** el arnés.
 - a. **Pulse** el botón de liberación del arnés.
 - b. **Jale** ambas correas del arnés hacia delante.
2. **Apriete** el regulador de altura del arnés y del reposacabezas situado en la parte superior del reposacabezas y súbalo o bájelo hasta la posición deseada.
3. **Asegúrese** de que el reposacabezas ha quedado bloqueado en su posición.

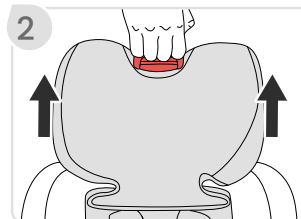
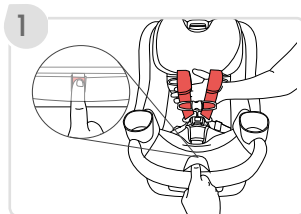

Hebilla

La carcasa del asiento de seguridad para niños tiene una ranura de la hebilla interior, una ranura de la hebilla central y una ranura de la hebilla exterior. Coloque la hebilla en la ranura más cercana al niño, pero no debajo de él. No deje nunca la hebilla en la ranura de ajuste.

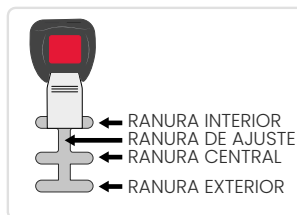

NOTA: Si su niño come y bebe mientras está en el sistema de retención infantil, compruebe periódicamente la hebilla y limpie los restos acumulados (ver la página 41).

Cómo ajustar la posición de la hebilla

1. **Afloje** las correas del arnés y desabroche el arnés.

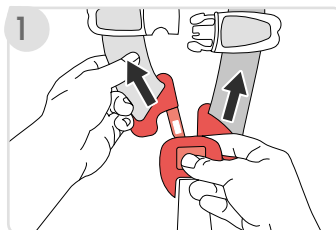

2. **Levante** la cubierta y **tire** de la hebilla a través de la ranura.

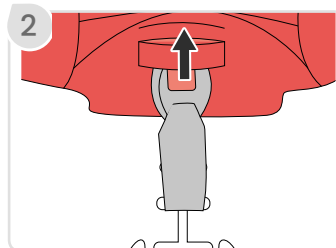

3. **Gire** la hebilla para que la correa de la hebilla gire lateralmente y **deslícela** en la ranura deseada.

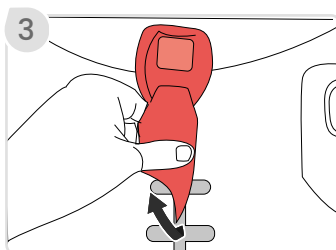

Uso de la hebilla del arnés

Para abrochar

1. **Inserte** una lengüeta por vez en la hebilla. La conexión adecuada se confirma con un clic después de insertar cada lengüeta de la hebilla.

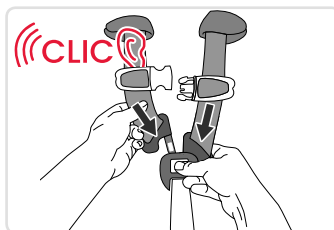

Para desbloquear:

1. **Presione** el botón de desbloqueo y retire las lengüetas de la hebilla.
NOTA: Limpie periódicamente la hebilla para asegurar su correcto funcionamiento (Consulte la página 41).

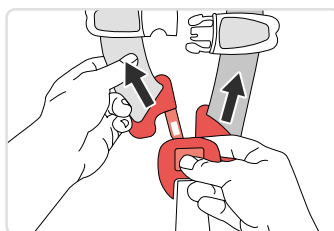

Broche de pecho

Uso del broche de pecho

1. Para **abrir** el broche de pecho.
 - a. **Presione** las pestañas.
 - b. **Sepáre.**
2. **Presione** todo junto para abrochar.
NOTA: Siempre coloque el broche de pecho al nivel de la axila.

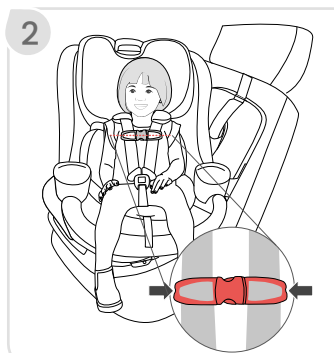
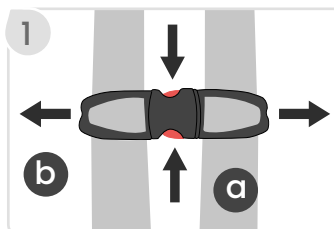

Cojines para Bebé

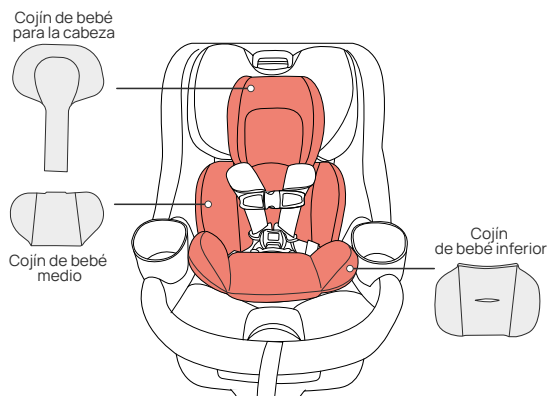

⚠ ¡ADVERTENCIA!

- El cojín infantil para la cabeza DEBE utilizarse con el cojín infantil intermedio.
- El cojín de bebé para la cabeza y el cojín de bebé del medio PUEDEN utilizarse con niños que pesen entre 2,3 y 5 kg (5 - 11 lb) orientados hacia atrás.
- El cojín inferior para bebés DEBE utilizarse con niños que pesen entre 2,3 y 10 kg (5 - 22 lb) orientados hacia atrás.
- NO utilice ningún cojín infantil orientado hacia delante.

Accesorio del reposacabezas

El accesorio del reposacabezas debe estar desplegado para los niños que pesen 5 kg (11 lb) o más.

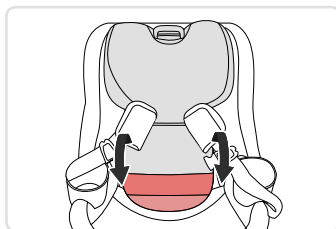

Portavasos

Los portavasos son extraíbles y se pueden lavar en el lavavajillas.

Instalación de los portavasos

1. **Deslice** el portavasos por la ranura del portavasos. Repita el procedimiento en el lado contrario. Un clic ayuda a confirmar la conexión.

NOTA: Asegúrese de que la tapa está colocada alrededor de la ranura del portavasos (consulte la página 40).



Para quitar los portavasos

1. **Presione** la lengüeta situada en la parte interior del portavasos y tire de él para separarlo del asiento.

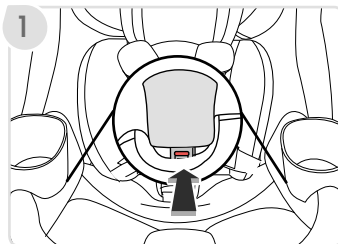

Rotación

1. **Gire** el sistema de retención infantil.
 - a. **Mantenga** pulsado el botón de desbloqueo del bloqueo de rotación.
 - b. **Tire** de la palanca de rotación.
 - c. **Gire** el sistema de retención infantil.



Indicador de bloqueo de rotación

Cuando el bloqueo de rotación está activado, el indicador de bloqueo de rotación debe estar completamente negro sin que se vea el rojo.

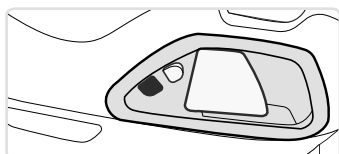

bloqueado

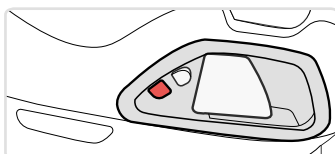

desbloqueado

Manija de reclinación

Incline el sistema de retención infantil

1. **Abra** ClickTight®.
 - a. **Levante** la palanca de desbloqueo ClickTight® situada en el lateral del sistema de retención infantil.
 - b. **Empuje** el sistema de retención infantil hacia delante.

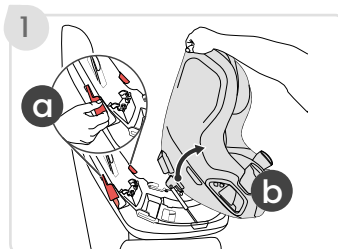

2. **Levante** la palanca de reclinación y coloque el sistema de retención infantil de modo que la bola indicadora de reclinación quede dentro de la sección transparente y completamente visible dentro de la ventana (consulte Indicador de reclinación más adelante).
3. **Suelte** la palanca de reclinación y compruebe que el sistema de retención infantil ha quedado bloqueado en su posición.

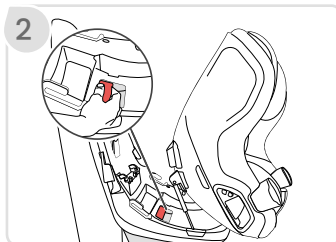

NOTA: Ajuste la posición de reclinado ANTES de la instalación.

Indicador de reclinación

IMPORTANTE:

La base del asiento de seguridad para niños DEBE quedar plana en el asiento del vehículo y paralela al asiento del vehículo.

El vehículo DEBE estar en un terreno nivelado.

Britax® recomienda que un niño **sin control de cabeza y cuello** esté en la posición más inclinada con la bola indicadora de inclinación totalmente visible únicamente dentro de la sección transparente de la ventana indicadora..

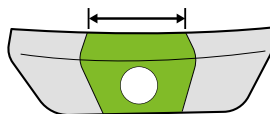
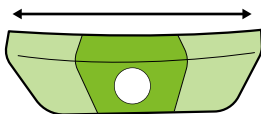

Instalación orientada hacia atrás con un cinturón de regazo y hombro (siempre que el niño tenga control de la cabeza y el cuello):

La bola indicadora de inclinación puede encontrarse en cualquier punto dentro de las secciones TRANSPARENTES o ESMERILADAS del indicador.

Todas las demás instalaciones, tanto orientadas hacia atrás como hacia adelante:

La bola indicadora de inclinación debe estar totalmente visible únicamente dentro de la sección TRANSPARENTES de la ventana indicadora.

Instalación del sistema de retención

Instalación del cinturón de cadera y hombros (método preferido)

NOTA: El ClickTight® reemplaza la necesidad de un retractor del cinturón de seguridad del vehículo bloqueado/cambiado. Si lo desea, puede bloquear/cambiar el retractor del cinturón de cadera y hombro después de seguir las instrucciones de instalación que se incluyen aquí. Si el retractor del cinturón de cadera y hombro se bloqueó, consulte us.britax.com/faqs para desinstalar el asiento de seguridad para niños.

1. **Coloque** el sistema de retención infantil orientado hacia delante en el asiento del vehículo de forma que la base del asiento quede plana y paralela al asiento del vehículo.



NOTA: Asegúrese de que no cuelguen más de 7,6 cm (3 in) de la base por encima del borde del asiento del vehículo (consulte la página 14).

2. **Fije** el gancho de sujeción al anclaje de sujeción del vehículo (consulte el manual del propietario del vehículo para conocer la ubicación).

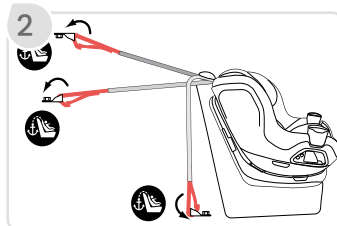

3. **Abra** ClickTight®.

- a. **Levante** la palanca de desbloqueo ClickTight® situada en el lateral del sistema de retención infantil.
- b. **Empuje** el sistema de retención infantil hacia delante.

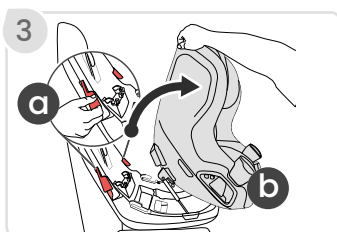

4. **Recline** el sistema de retención infantil desocupado hasta la posición adecuada (consulte las páginas 19-20).

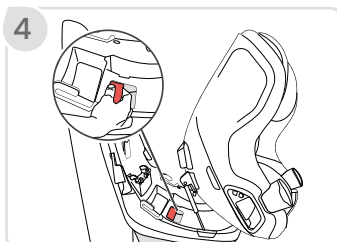

5. **Deslice** tanto la parte de la cintura como la del hombro del cinturón del vehículo por donde pasa el cinturón.

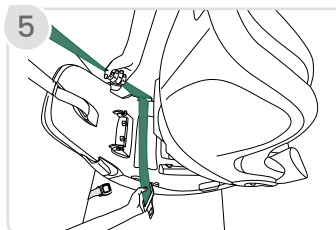

6. **Abroche** el cinturón del vehículo.

NOTA: Asegúrese de que el cinturón del vehículo no esté retorcido

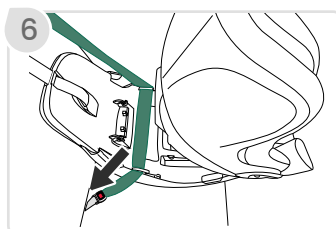

7. **Retire** la holgura de la parte de la cadera (a) y, a continuación, de la parte del hombro (b) del cinturón del vehículo.

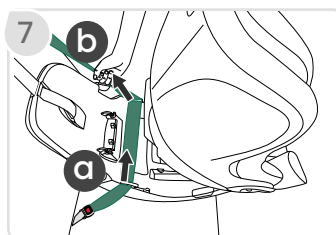

8. **Elimine** la holgura de la correa de sujeción hasta que no aparezca el color rojo en el indicador de la correa de sujeción (consulte la página 14).

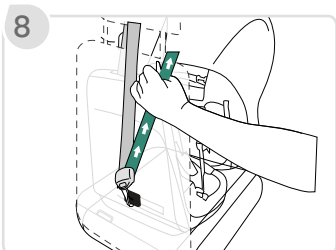

9. **Cierre** el ClickTight® sobre el cinturón de seguridad del vehículo.

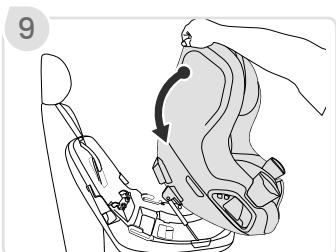

10. **Asegúrese** de que las dos palancas grises de desbloqueo ClickTight® están cerradas (consulte la página 15).

NOTA: Si le resulta difícil cerrarlo, es posible que haya bloqueado el cinturón del vehículo o le haya quitado demasiada holgura.

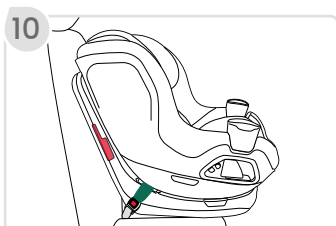

Instalación del cinturón de cadera y hombros

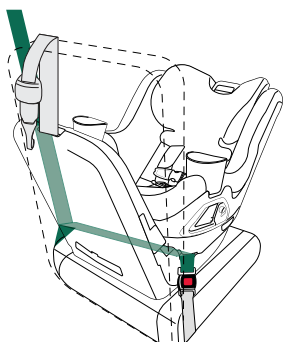

orientación hacia
atrás

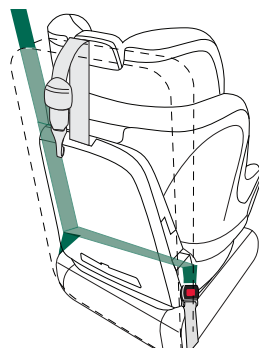

orientación hacia
adelante

✓ LISTA DE VERIFICACIÓN

- ✓ Las dos palancas de desbloqueo ClickTight® están cerradas.
- ✓ El indicador de reclinación sigue dentro de la sección correcta después de asegurar al niño (consulte la página 20).
- ✓ El sistema de retención infantil no puede moverse de delante hacia atrás ni de lado a lado más de 2,5 cm (1 in) por el paso del cinturón.
- ✓ Tanto los cinturones de cadera como los de hombro del vehículo pasan por ClickTight®.
- ✓ Todas las conexiones son seguras y el cinturón del vehículo no está retorcido.
- ✓ La correa de sujeción está sujeta y el exceso de correa está contenido y asegurado dentro del vehículo.
- ✓ No se ve rojo en el indicador de la correa de sujeción.
- ✓ La base del sistema de retención infantil DEBE quedar plana sobre el asiento del vehículo y paralela a éste.
- ✓ El sistema de retención infantil se bloquea en la posición orientada hacia atrás o hacia adelante.

NOTA: Si el sistema de retención infantil no cumple los criterios anteriores, repita los pasos de instalación o utilice un lugar de asiento diferente en su vehículo.

Instalación con sistema de anclaje de retención infantil

1. **Saque** los anclajes inferiores de su lugar de almacenamiento y colóquelos junto al sistema de retención infantil en el lado derecho del niño.

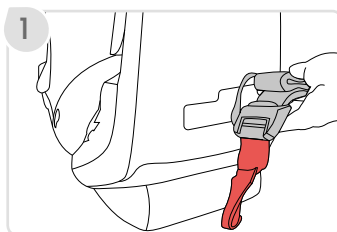

2. **Coloque** el sistema de retención infantil orientado hacia delante en el asiento del vehículo de forma que la base del asiento quede plana y paralela al asiento del vehículo.

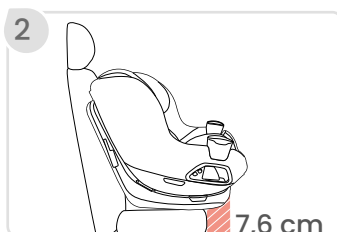

NOTA: Asegúrese de que no cuelguen más de 7,6 cm (3 in) de la base por encima del borde del asiento del vehículo (consulte la página 14).

3. **Fije** el gancho de sujeción al anclaje de sujeción del vehículo (consulte el manual del propietario del vehículo para conocer la ubicación).

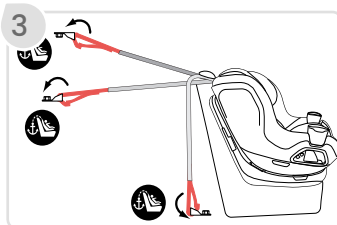

4. **Abra** ClickTight®.

- a. **Levante** la palanca de desbloqueo ClickTight® situada en el lateral del sistema de retención infantil.
- b. **Empuje** el sistema de retención infantil hacia delante.

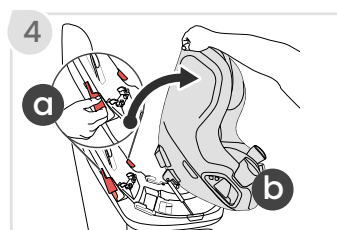

5. **Recline** el sistema de retención infantil desocupado hasta la posición adecuada (consulte la páginas 19-20).

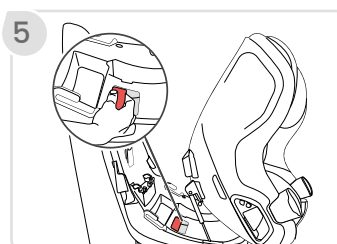

6. **Pulse** el botón de ajuste del enganche del anclaje inferior y extienda la correa del enganche del anclaje inferior hasta su máxima longitud.
7. **Deslice** la correa del enganche del anclaje inferior por el paso del cinturón.
8. **Presione** firmemente los enganches de los anclajes inferiores sobre sus anclajes inferiores adyacentes.
NOTA: Compruebe que los enganches están bien sujetos y que la correa no está retorcida.
9. **Tire** del extremo de la correa de sujeción del enganche del anclaje inferior para eliminar la holgura.
10. **Elimine** la holgura de la correa de sujeción hasta que no aparezca el color rojo en el indicador de la correa de sujeción (consulte la página 14).
11. **Cierre** el ClickTight® sobre la correa de sujeción del enganche del anclaje inferior.
12. **Asegúrese** de que las dos palancas grises de desbloqueo ClickTight® están cerradas (consulte la página 15).

NOTA: Si le resulta difícil cerrarlo, es posible que haya quitado demasiada holgura.

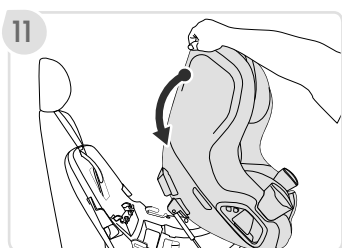
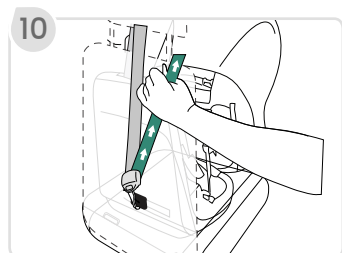
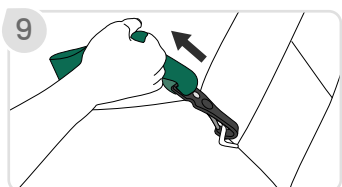
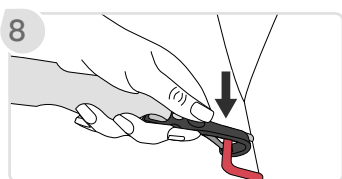
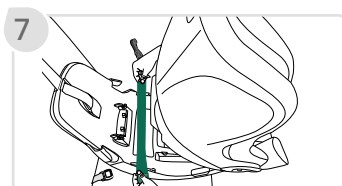
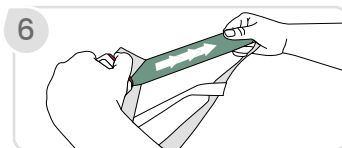

Instalación con sistema de anclaje de retención infantil

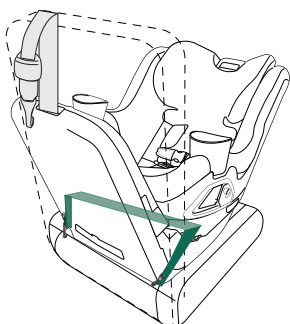

orientación hacia atrás

- No instale este método en niños que pesen más de 13,6 kg (30 lb).

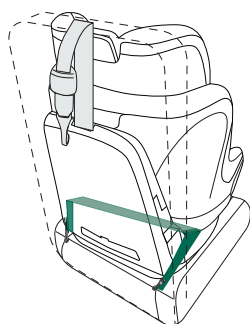

orientación hacia adelante

- No instale este método en niños que pesen más de 15,9 kg (35 lb).

✓ LISTA DE VERIFICACIÓN

- ✓ Las dos palancas de desbloqueo ClickTight® están cerradas.
- ✓ El indicador de reclinación sigue dentro de la sección correcta después de asegurar al niño (consulte la página 20).
- ✓ El sistema de retención infantil no puede moverse de delante hacia atrás ni de lado a lado más de 2,5 cm (1 in) por el paso del cinturón.
- ✓ La correa de sujeción del anclaje inferior se pasa a través de ClickTight®.
- ✓ Todas las conexiones son seguras y el cinturón del vehículo no está retorcido.
- ✓ La correa de sujeción está sujeta y el exceso de correa está contenido y asegurado dentro del vehículo.
- ✓ No se ve rojo en el indicador de la correa de sujeción.
- ✓ La base del sistema de retención infantil DEBE quedar plana sobre el asiento del vehículo y paralela a éste.
- ✓ El sistema de retención infantil se bloquea en la posición orientada hacia atrás o hacia adelante.

NOTA: Si el sistema de retención infantil no cumple los criterios anteriores, repita los pasos de instalación o utilice un lugar de asiento diferente en su vehículo..

Instalación con cinturón de cadera

1. **Coloque** el sistema de retención infantil orientado hacia delante en el asiento del vehículo de forma que la base del asiento quede plana y paralela al asiento del vehículo.

NOTA: Asegúrese de que no cuelguen más de 7,6 cm (3 in) de la base por encima del borde del asiento del vehículo (consulte la página 14).

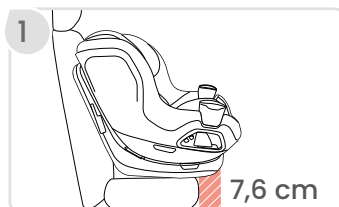

2. **Fije** el gancho de sujeción al anclaje de sujeción del vehículo (consulte el manual del propietario del vehículo para conocer la ubicación).

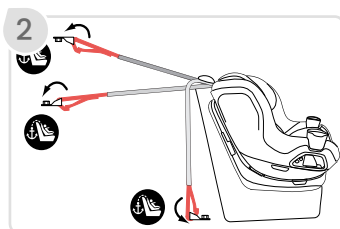

3. **Abra** ClickTight®.

- a. **Levante** la palanca de desbloqueo ClickTight® situada en el lateral del sistema de retención infantil.
- b. **Empuje** el sistema de retención infantil hacia delante.

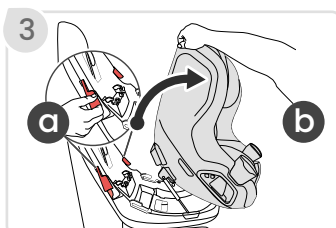

4. **Recline** el sistema de retención infantil desocupado hasta la posición adecuada (consulte la páginas 19-20).

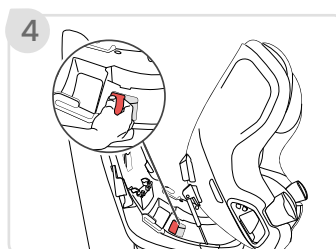

5. **Deslice** el cinturón de cadera del vehículo por el paso del cinturón.

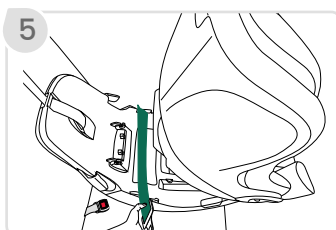

6. **Abroche** el cinturón del vehículo.

NOTA: Asegúrese de que el cinturón del vehículo no esté retorcido.

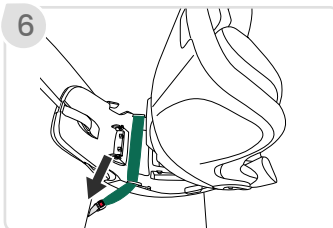

7. **Cierre** y quite el sobrante del cinturón de seguridad de vehículo.

NOTA: Asegúrese de que el cinturón de seguridad del vehículo esté bloqueado como se indica en el manual del propietario del vehículo.



8. **Elimine** la holgura de la correa de sujeción hasta que no aparezca el color rojo en el indicador de la correa de sujeción (consulte la página 14).

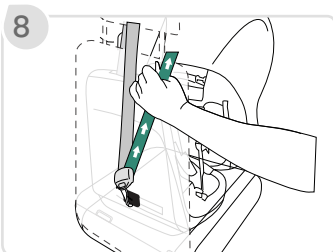

9. **Cierre** el ClickTight® sobre el cinturón de seguridad del vehículo.

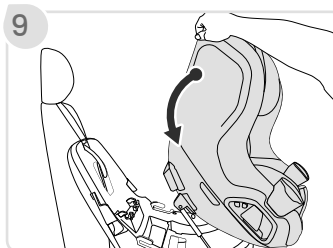

10. **Asegúrese** de que las dos palancas grises de desbloqueo ClickTight® están cerradas (consulte la página 15).

NOTA: Si le resulta difícil cerrarlo, es posible que haya quitado demasiada holgura.

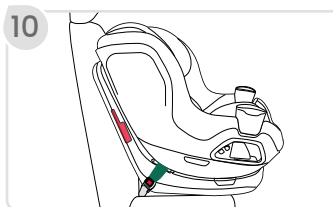

Instalación con cinturón de cadera

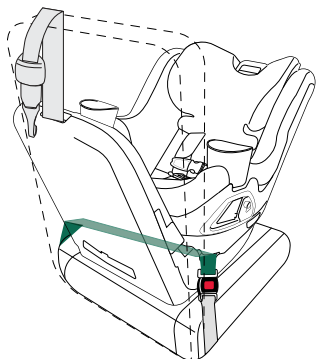

orientación hacia
atrás

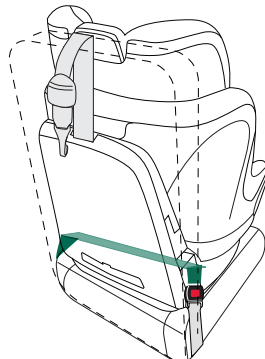

orientación hacia
adelante

✓ LISTA DE VERIFICACIÓN

- ✓ Las dos palancas de desbloqueo ClickTight® están cerradas.
- ✓ El indicador de reclinación sigue dentro de la sección correcta después de asegurar al niño (consulte la página 20).
- ✓ El sistema de retención infantil no puede moverse de delante hacia atrás ni de lado a lado más de 2,5 cm (1 in) por el paso del cinturón.
- ✓ El cinturón de cadera pasa por el ClickTight® y se bloquea según las instrucciones del manual del propietario del vehículo.
- ✓ Todas las conexiones son seguras y el cinturón del vehículo no está retorcido.
- ✓ La correa de sujeción está sujeta y el exceso de correa está contenido y asegurado dentro del vehículo.
- ✓ No se ve rojo en el indicador de la correa de sujeción.
- ✓ La base del sistema de retención infantil DEBE quedar plana sobre el asiento del vehículo y paralela a éste.
- ✓ El sistema de retención infantil está bloqueado en la posición orientada hacia adelante.

NOTA: Si el sistema de retención infantil no cumple los criterios anteriores, repita los pasos de instalación o utilice un lugar de asiento diferente en su vehículo.

Orientación hacia atrás

Ajuste del niño

Britax® recomienda encarecidamente:

- que los niños viajen orientados hacia atrás hasta el peso o la altura máximos especificados; **y**
- utilice la correa de sujeción al instalar el sistema de retención infantil.

Use la orientación hacia atrás:

- con las correas del arnés en la posición más cercana por debajo de los hombros del niño, **y**
- con niños que pesen entre 2,3 y 22,7 kg (5 - 50 lb) y que midan entre 45,7 y 124,5 cm (18 - 49 in), **y**
- cuando la parte superior de la cabeza del niño esté al menos 2,5 cm (1 in) por debajo del borde superior del reposacabezas.



Cómo sujetar al niño

1. **Afloje** el arnés.
 - a. **Pulse** el botón de desbloqueo del arnés.
 - b. **Tire** de ambas correas del arnés hacia delante.
2. **Abra** el clip del pecho.
 - a. **Presione** las pestañas.
 - b. **Sepárelas**.
3. **Abra** la hebilla y **coloque** las correas del arnés a un lado.
4. **Realice** los ajustes adecuados en la hebilla (consulte la página 17).

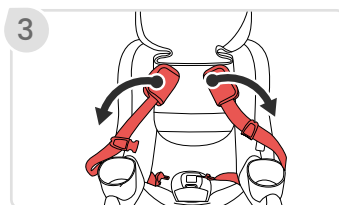
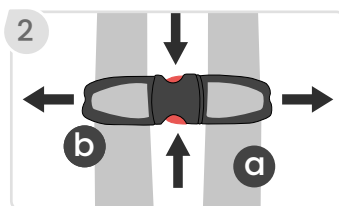
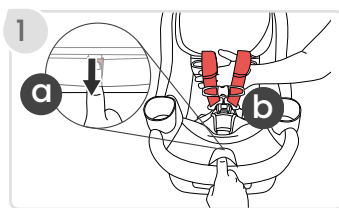

5. **Ajuste** el reposacabezas a la altura adecuada.
- a. Cuando el reposacabezas está en la posición más baja, la sección inferior del accesorio del reposacabezas debe estar doblado hacia atrás en la línea de costura.

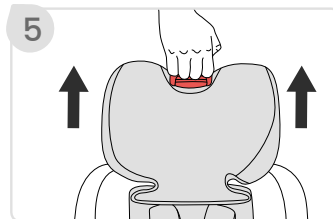

6. **Coloque** al niño en el sistema de retención infantil.

NOTA: Asegúrese de que el niño está colocado en posición vertical en el sistema de retención infantil y no encorvado. Los glúteos deben tocar el sistema de retención infantil, y su espalda debe descansar plana contra el respaldo del sistema de retención infantil.

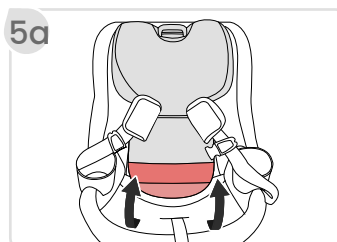

IMPORTANTE: Retire los abrigos, chaquetas y/o equipos deportivos voluminosos antes de colocar al niño en el sistema de retención infantil.

7. **Coloque** las correas del arnés alrededor del niño.

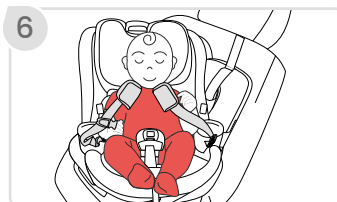

8. **Abroche** el arnés y la hebilla.

NOTA: La conexión correcta se confirma con un clic después de insertar cada lengüeta de la hebilla.

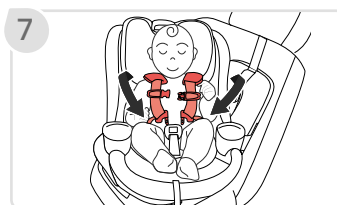

9. **Compruebe** la altura correcta del arnés y tire de cualquier exceso de holgura hasta la zona de los hombros del niño antes de apretarlo.

NOTA: Consulte el ajuste para niños orientados hacia atrás en la página 31.

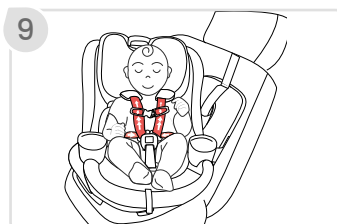
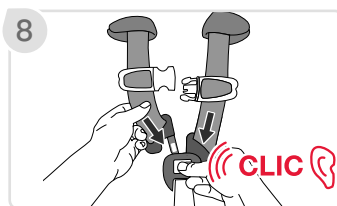

10. **Tire** de la correa de ajuste del arnés para tensarlo.

NOTA: El arnés debe ajustarse bien al niño. Una correa ajustada no debe tener ninguna holgura. Permanece en una línea relativamente recta sin combarse. No presiona la piel del niño ni empuja su cuerpo hacia una posición que no es natural. No debería poder pellizcar el exceso de las correas.

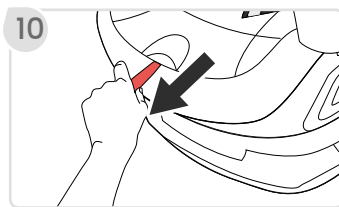

11. **Abroche** el broche de pecho y colóquelo a la altura de las axilas.

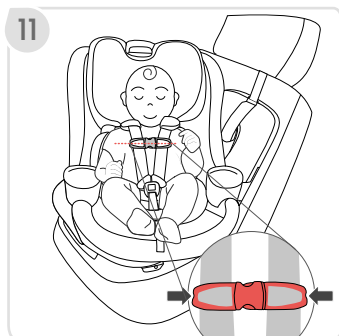

12. **Gire** el sistema de retención infantil hasta la posición orientada hacia atrás y asegúrese de que queda bloqueado en su lugar.

NOTA: Compruebe que el botón de desbloqueo del bloqueo de giro no esté en rojo.

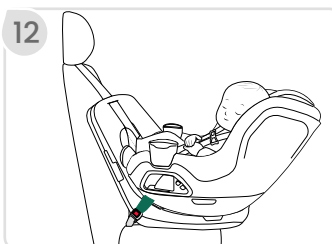

✓ LISTA DE VERIFICACIÓN

Antes de viajar, compruebe que el:

- ✓ El sistema de retención infantil está bloqueado en la posición orientada hacia atrás.
- ✓ Las correas del arnés no están retorcidas.
- ✓ El arnés está ajustado.
- ✓ El arnés está a la altura adecuada.
- ✓ La hebilla está abrochada.
- ✓ El clip de pecho está a la altura de las axilas del niño.
- ✓ Se retiran los abrigos, chaquetas y/o equipos deportivos voluminosos.

Orientación hacia adelante

Ajuste del niño

Britax® recomienda encarecidamente:

- los niños deben sujetarse con un sistema de arnés hasta el peso o la altura máximos especificados; **y**
- utilice la correa de sujeción al instalar el sistema de retención infantil.

Use la orientación hacia delante:

- con las correas del arnés en la posición más cercana por encima del hombro del niño, paralelo al nivel del suelo, **y**
- con niños que pesen entre 13,6 y 29,5 kg (30 - 65 lb) y que midan entre 88,9 y 124,5 cm (35 - 49 in), **y**
- cuando la parte superior de las orejas esté por debajo de la parte superior del reposacabezas.

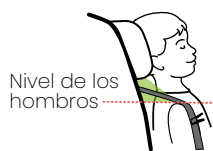

Cómo sujetar al niño

1. **Afloje** el arnés.
 - a. **Pulse** el botón de desbloqueo del arnés.
 - b. **Tire** de ambas correas del arnés hacia delante.
2. **Abre** el clip del pecho.
 - a. **Presione** las pestañas.
 - b. **Sepárelas**.
3. **Abra** la hebilla y **coloque** las correas del arnés a un lado.
4. **Realice** los ajustes adecuados en la hebilla (consulte la página 17).

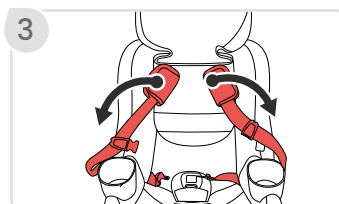
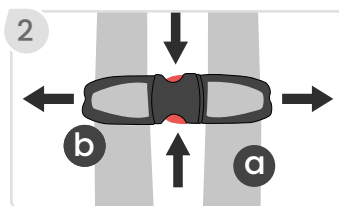
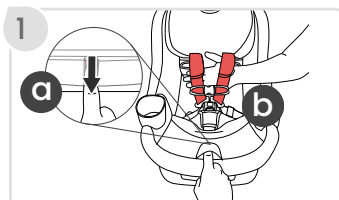

5. **Ajuste** el reposacabezas a la altura adecuada.

6. **Coloque** al niño en el sistema de retención infantil.

NOTA: Asegúrese de que el niño está colocado en posición vertical en el sistema de retención infantil y no encorvado. Los glúteos deben tocar el sistema de retención infantil, y su espalda debe descansar plana contra el respaldo del sistema de retención infantil.

IMPORTANTE: Retire los abrigos, chaquetas y/o equipos deportivos voluminosos antes de colocar al niño en el sistema de retención infantil.

7. **Coloque** las correas del arnés alrededor del niño.

8. **Abroche** el arnés y la hebilla.

NOTA: La conexión correcta se confirma con un clic después de insertar cada lengüeta de la hebilla.

9. **Compruebe** la altura correcta del arnés y tire de cualquier exceso de holgura hasta la zona de los hombros del niño antes de apretarlo.

NOTA: Consulte el ajuste para niños orientado hacia adelante en la página 34.

10. **Tire** de la correa de ajuste del arnés para tensarlo.

NOTA: El arnés debe ajustarse bien al niño. Una correa ajustada no debe tener ninguna holgura. Permanece en una línea relativamente recta sin combarse. No presiona la piel del niño ni empuja su cuerpo hacia una posición que no es natural. No debería poder pellizcar el exceso de las correas.

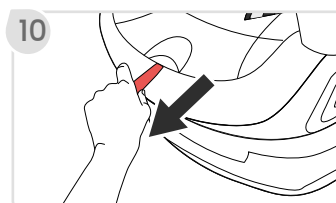
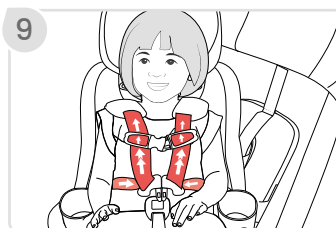
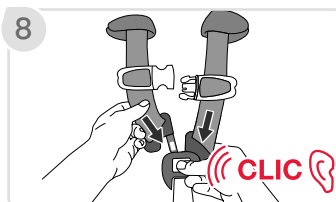
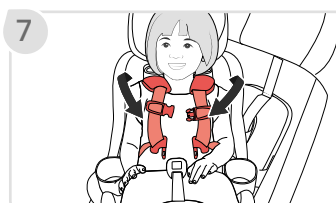
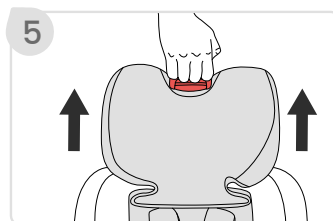

11. **Abroche** el broche de pecho y colóquelo a la altura de las axilas.
12. **Gire** el sistema de retención infantil hasta la posición orientada hacia adelante y asegúrese de que queda bloqueado en su lugar.

NOTA: Compruebe que el botón de desbloqueo del bloqueo de giro no esté en rojo.

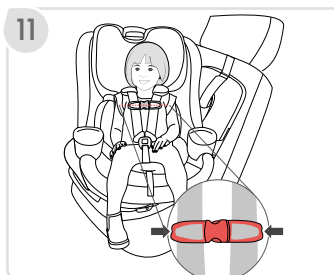

✓ LISTA DE VERIFICACIÓN

Antes de viajar, compruebe que el:

- ✓ El sistema de retención infantil está bloqueado en la posición orientada hacia adelante.
- ✓ Las correas del arnés no están retorcidas.
- ✓ El arnés está ajustado.
- ✓ El arnés está a la altura adecuada.
- ✓ La hebilla está abrochada.
- ✓ El clip de pecho está a la altura de las axilas del niño.
- ✓ Se retiran los abrigos, chaquetas y/o equipos deportivos voluminosos.

Desinstalación del asiento

Desinstalación del cinturón de cadera y hombros y del cinturón de cadera

1. **Desabroche** el cinturón del vehículo.
2. **Abra** ClickTight®.
 - a. **Levante** la palanca de desbloqueo ClickTight® situada en el lateral del sistema de retención infantil.
 - b. **Empuje** el sistema de retención infantil hacia adelante.
3. **Retire** el cinturón del vehículo de la guía del cinturón.

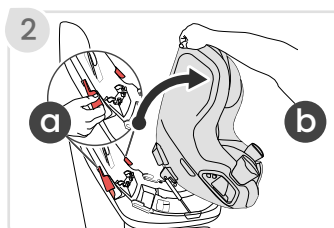
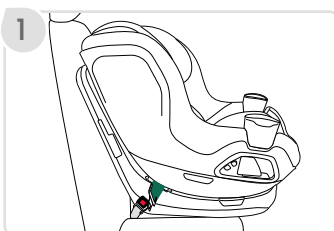

Desinstalación de los enganchas de los anclajes inferiores

1. **Presione** el botón de desbloqueo del ajustador del enganche del anclaje inferior para aflojar la correa.
2. **Abra** ClickTight®.
 - a. **Levante** la palanca de desbloqueo ClickTight® situada en el lateral del sistema de retención infantil.
 - b. **Empuje** el sistema de retención infantil hacia delante.
3. **Apriete** el muelle del enganche del anclaje inferior y levante el anclaje inferior.
4. **Retire** la correa del enganche del anclaje inferior de la guía del cinturón y guárdela.

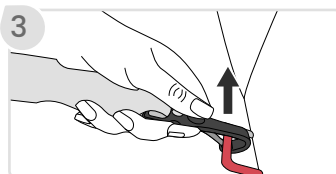
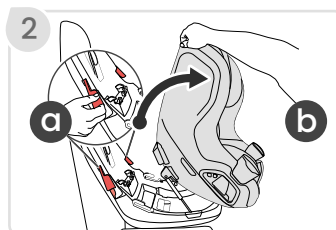
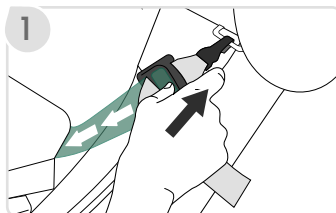

Mantenimiento

IMPORTANTE: Antes de cada uso, compruebe este sistema de retención infantil y sus componentes para asegurarse de que están en buen estado y funcionan correctamente.

NOTA: Si retira la cubierta para lavarla, consulte la sección Limpieza en la página 42.

Desmontaje de la cubierta del reposacabezas

1. **Afloje** el arnés.
 - a. **Pulse** el botón de desbloqueo del arnés.
 - b. **Tire** de ambas correas del arnés hacia delante.
2. **Suba** el reposacabezas a la posición más alta.

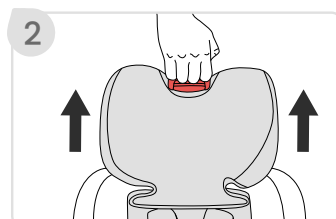
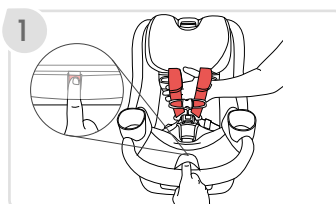

3. **Desabroche** la hebilla.
4. **Retire** los cojines para bebés del sistema de retención infantil, si es necesario.
5. **Retire** la cinta elástica del regulador del reposacabezas.
6. **Retire** la cinta elástica de la parte posterior del reposacabezas. Repita en el otro lado.
7. **Retire** los cierres de la cubierta del reposacabezas y saque las correas del arnés de la cubierta.
8. **Retire** la cubierta del reposacabezas.

NOTA: Retire la pieza de plástico de la cubierta del reposacabezas antes de lavar.

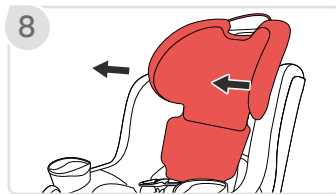
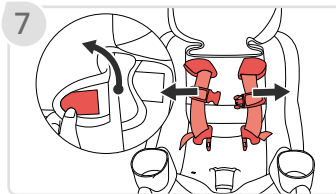
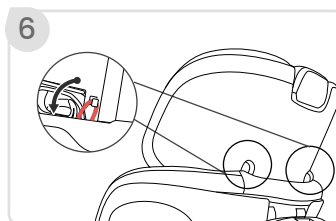
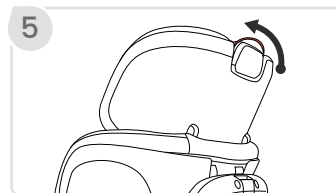
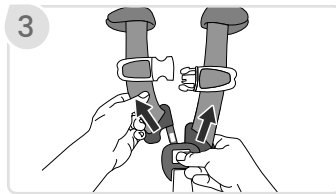

Para volver a colocar la cubierta del reposacabezas

1. **Suba** el reposacabezas a la posición más alta.

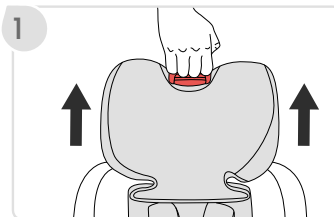

2. **Meta** la cubierta del reposacabezas por debajo y alrededor de la espuma del reposacabezas.

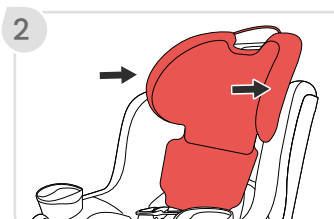

3. **Fije** la correa elástica en el ajustador del reposacabezas.

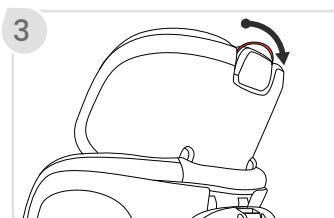

4. **Pase** el arnés por las ranuras de la cubierta del reposacabezas y fije las sujeciones.

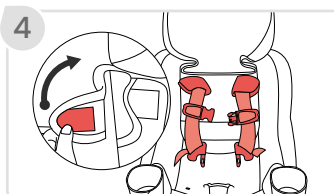

5. **Fije** la cinta elástica de la ranura de la cubierta del reposacabezas a las lengüetas de plástico de la parte posterior del reposacabezas. **Repita** en el otro lado.

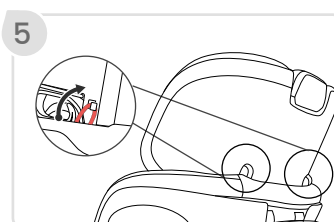

6. **Vuelva** a colocar los cojines de bebés, si es necesario.

Para retirar la cubierta

1. **Afloje** el arnés.
 - a. **Pulse** el botón de desbloqueo del arnés
 - b. **Tire** de ambas correas del arnés hacia delante

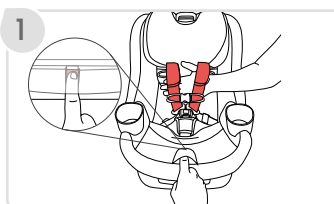

2. **Desabroche** la hebilla.

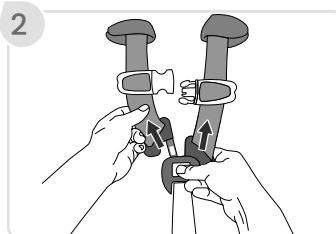

3. **Retire** los cojines para bebés, si es necesario, y los portavasos (consulte la página 19).

4. **Baje** el reposacabezas a su posición más baja.

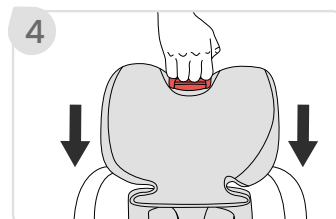

5. **Retire** los dos (2) cierres de la parte superior de la manija de transporte y pase las correas a través de la manija.

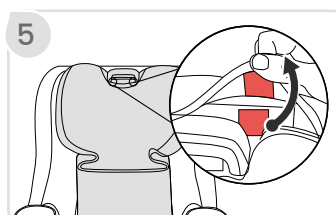

6. **Desabroche** las lengüetas de plástico de cada lado del sistema de retención infantil.

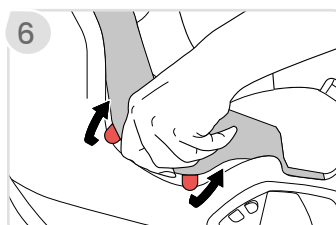

7. **Desenganche** la tela de la carcasa y tire de las lengüetas de plástico de la parte inferior del sistema de retención infantil.



8. **Tire** de la cubierta para separarla del sistema de retención infantil.

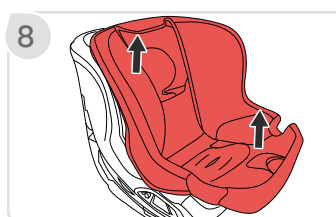

Para volver a instalar la cubierta

1. **Deslice** la cubierta sobre el sistema de retención infantil.
2. **Coloque** los cierres alrededor de la manija de transporte.
3. **Introduzca** la cubierta en la carcasa y **empuje** las lengüetas de plástico hacia los laterales del sistema de retención infantil.
4. **Pase** la correa de ajuste por la ranura.
5. **Introduzca** las lengüetas de plástico en la parte inferior del sistema de retención infantil.
6. **Coloque** la tela alrededor de las ranuras de los portavasos.
7. **Vuelva** a colocar los cojines de bebés, si es necesario.

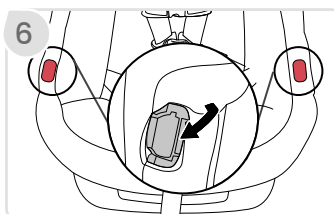
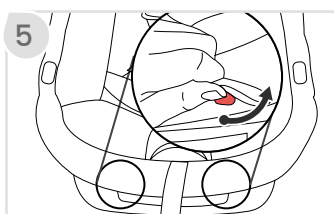
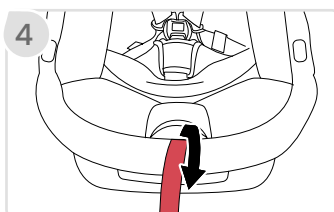
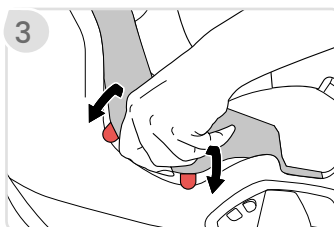
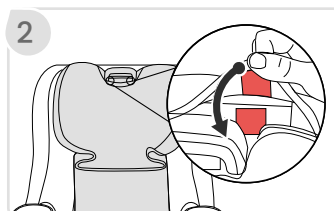
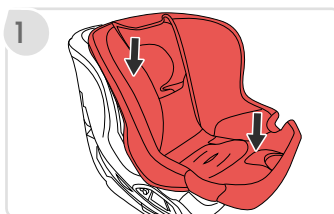

Limpieza

Carcasa

- LIMPIE CON ESPONJA la carcasa usando agua tibia y jabón suave.
- SEQUE CON TOALLA
- **NO use limpiadores abrasivos.**

Cubierta

- Consulte la etiqueta de cuidado del producto para ver las instrucciones de lavado.
- Si la etiqueta de cuidado indica que se puede lavar a máquina, siempre consulte us.britax.com/faqs para obtener información importante sobre el cuidado.
- **NO blanquear ni planchar.**

Arnés

- LIMPIE CON ESPONJA el arnés usando agua tibia y jabón suave.
- SEQUE CON TOALLA
- **NO desarmar el arnés.**
- **NO lavar ni secar a máquina.**
- **NO blanquear ni planchar.**

Hebilla del arnés

- ENJUAGUE BIEN la hebilla con agua tibia.
- PRUEBE LA HEBILLA abrochando y desabrochando hasta que se oiga un clic después de insertar cada lengüeta de la hebilla. Si no se oyen los clic, repita el procedimiento de limpieza.
- SEQUE CON TOALLA
- **NO remojar, lubricar, usar disolventes, usar jabón o detergentes domésticos.**

Garantía

Este asiento de seguridad para niños fue fabricado por Britax Child Safety, Inc. ("Britax"). En la medida en que lo permita la ley, Britax garantiza este producto al comprador minorista original de la siguiente manera:

GARANTÍA LIMITADA DE UN AÑO

Este producto tiene garantía contra materiales o fabricación defectuosos durante un año a partir de la fecha original de compra. Se requiere un comprobante de compra para ejercer cualquier reclamo de garantía. Su solución única para esta garantía es que Britax, a su elección, proporcione componentes de reparación o reemplazo al comprador original de este producto. Britax se reserva el derecho a suspender, cambiar o sustituir las telas, las piezas, los modelos y los productos.

Esta garantía no abarca daños que surjan de la negligencia, el mal uso o un uso no conforme a las instrucciones del producto. Además, los productos Britax comprados a minoristas no autorizados, sitios de subastas en línea o como artículos de segunda mano no están cubiertos por la garantía.

El uso de fundas, insertos, juguetes, accesorios, o dispositivos de ajuste no fabricados por Britax no está aprobado por Britax. Su uso podría causar que este asiento de seguridad para niños no cumpla con las normas de seguridad o que no funcione según lo previsto en un choque. Su uso también puede anular la garantía de Britax.

Para hacer un reclamo bajo esta garantía, debe comunicarse con el Departamento de Servicios al Consumidor de Britax al 1-888-427-4829 o al 1-704-409-1699 o escribirnos a la dirección que aparece en la contraportada de esta Guía de usuario.

EXENCIÓN DE GARANTÍAS

El siguiente descargo de responsabilidad se aplicará a usted en la máxima medida permitida por la ley aplicable. LA GARANTÍA LIMITADA ESTABLECIDA ANTERIORMENTE ES LA GARANTÍA EXCLUSIVA OFRECIDA POR BRITAX. SE RENUNCIA A TODAS LAS DEMÁS GARANTÍAS, YA SEAN EXPRESAS, IMPLÍCITAS O LEGALES, INCLUIDAS LAS GARANTÍAS IMPLÍCITAS DE COMERCIALIZACIÓN Y ADECUACIÓN PARA UN FIN DETERMINADO, ENTRE OTRAS. Algunos estados no permiten ciertas exclusiones o limitaciones en las garantías, por lo que es posible que lo anterior no se aplique en su caso. Esta garantía le otorga derechos legales específicos y usted puede tener otros derechos, que varían de un estado a otro. Ni Britax, ni el minorista que venda este producto, autoriza a ninguna persona a crear para él cualquier otra garantía, obligación o responsabilidad en relación con este producto.

LIMITACIÓN DE DAÑOS

La siguiente limitación de daños se aplicará a usted en la máxima medida permitida por la ley aplicable. LOS RECURSOS CONTENIDOS EN LA GARANTÍA LIMITADA

ESTABLECIDA ANTERIORMENTE SON LOS RECURSOS EXCLUSIVOS PROVISTOS POR BRITAX. EN NINGÚN CASO BRITAX SERÁ RESPONSABLE ANTE USTED POR DAÑOS INCIDENTALES, ESPECIALES, PUNITIVOS, EJEMPLARES O CONSECUENTES QUE SURJAN O ESTÉN RELACIONADOS DE CUALQUIER FORMA CON LA RELACIÓN ENTRE USTED Y BRITAX (INCLUIDAS DISPUTAS RELACIONADAS CON LA COMERCIALIZACIÓN O VENTA DE PRODUCTOS BRITAX), LAS DISPOSICIONES DE ESTA GUÍA DE USUARIO O LA COMPRA O EL USO DE CUALQUIER PRODUCTO DISEÑADO, FABRICADO, DISTRIBUIDO, COMERCIALIZADO O VENDIDO POR BRITAX.

COMPLETE Y ENVÍE POR CORREO LA TARJETA DE REGISTRO DE PROPIETARIO DENTRO DE LOS (30) DÍAS DE LA COMPRA

También puede registrarla en línea en us.britax.com/registration.

Acuerdo de arbitraje

ARBITRAJE OBLIGATORIO Y RENUNCIA A DEMANDA COLECTIVA (“ACUERDO DE ARBITRAJE”)

LEA ESTA SECCIÓN DETENIDAMENTE PORQUE AFECTA SUS DERECHOS LEGALES, REQUIERE QUE ARBITRE LAS DISPUTAS Y LIMITA LA MANERA EN QUE PUEDE SOLICITAR COMPENSACIÓN.

El arbitraje es un proceso en el que las personas con una disputa renuncian a sus derechos de presentar una demanda y proceder ante un tribunal y tener un juicio con jurado para resolver sus disputas y, en su lugar, aceptan presentar sus disputas a un tercero neutro (un “árbitro”) para que tome una decisión. Cada parte de la disputa tiene la oportunidad de presentar evidencia al árbitro. El hallazgo de arbitraje previo puede ser limitado. Los procedimientos de arbitraje son privados y menos formales que los procesos judiciales. El árbitro emitirá una decisión final y vinculante para resolver la disputa, que puede imponerse como si fuera una sentencia judicial. Un tribunal rara vez anula la decisión de un árbitro.

USTED Y BRITAX ACUERDAN QUE CUALQUIER DISPUTA ENTRE LAS PARTES, YA SEA QUE SE BASE EN UN CONTRATO, AGRAVIO, ESTATUTO O DE OTRO TIPO, SE RESOLVERÁ EN ARBITRAJE PERSONALIZADO VINCULANTE. A los fines de este Acuerdo de arbitraje, las palabras “disputa” y “disputas” tienen el significado más amplio posible e incluyen todos los reclamos, todas las disputas o controversias que surjan de o se relacionen de alguna manera con la relación entre usted y Britax (incluidas las disputas relacionadas con la comercialización o venta de productos Britax), entre otros, cualquier disposición en esta Guía de usuario o este Acuerdo de arbitraje (incluida la interpretación y el alcance de este Acuerdo de arbitraje y la arbitrabilidad de cualquier disputa) o su compra o uso de cualquier producto

diseñado, fabricado, distribuido, comercializado, o vendido por Britax. La Ley Federal de Arbitraje ("FAA", del inglés Federal Arbitration Act) y la ley federal de arbitraje se aplican a este Acuerdo de arbitraje. Sin perjuicio de lo anterior, usted y Britax acuerdan, cada uno, que usted y Britax retendrán los derechos de iniciar una demanda individual en un tribunal de reclamos menores por disputas dentro del alcance de la jurisdicción de dicho tribunal o de iniciar una demanda individual en un tribunal para prohibir la infracción u otro uso indebido de los derechos de propiedad intelectual. De ninguna manera la oración anterior permitirá que se realice una acción de forma colectiva.

USTED TIENE DERECHO A RETIRARSE DE ESTE ACUERDO DE ARBITRAJE, PERO DEBE EJERCER ESTE DERECHO DENTRO DE LOS TREINTA (30) DÍAS POSTERIORES A LA COMPRA DE UN PRODUCTO BRITAX. Si no desea estar obligado por este Acuerdo de arbitraje, debe notificar a Britax enviando por correo o correo electrónico un aviso de retiro por escrito, con matasellos o entregado electrónicamente dentro de los treinta (30) días posteriores a la compra de un producto Britax, a la siguiente dirección: ATTN: Legal Department, 4140 Pleasant Road, Fort Mill, South Carolina 29708. Su aviso de retiro debe incluir su nombre completo, dirección postal o dirección de correo electrónico, el modelo y los números de serie del producto comprado, una copia de su comprobante de compra y una declaración acerca de que pretende retirarse de este Acuerdo de arbitraje. Si no se retira dentro de los treinta (30) días posteriores a su compra, se aplicará este Acuerdo de arbitraje y entiende y acepta que renuncia a su derecho a mantener otros procesos de resolución disponibles, como una acción judicial o un procedimiento administrativo, para resolver su disputa con Britax.

El arbitraje será dirigido de manera confidencial por un solo árbitro y administrado por la American Arbitration Association ("AAA") en virtud de sus Reglas de Arbitraje del Consumidor vigentes más recientemente, en la medida en que dichas reglas y dichos procedimientos no contradigan los términos expresos de este Acuerdo de arbitraje. Para obtener más información sobre las reglas y cómo comenzar un arbitraje, puede llamar a cualquier oficina de AAA o visitar la página web **www.adr.org**. Si usted solicita arbitraje, entonces Britax adelantará su parte de los gastos asociados con el arbitraje, incluidos los honorarios de presentación, administración, audiencia y árbitro ("Honorarios de arbitraje") en la medida en que tales Honorarios de arbitraje excedan los 200 \$. Si Britax solicita arbitraje, entonces a su solicitud, Britax adelantará su parte de los Honorarios de arbitraje. En el caso de reclamos de 10 000 \$ o menos, puede elegir si desea que el arbitraje se

lleve a cabo solo en función de los documentos enviados al árbitro o por una audiencia en persona o por teléfono. La audiencia de arbitraje se llevará a cabo en el condado de su residencia, dentro de las 30 millas de dicho condado o en el lugar que el árbitro ordene. Durante el arbitraje, cada parte asumirá los honorarios y gastos de sus propios abogados, incluidos los honorarios de testigos y testigos expertos. El árbitro aplicará la ley sustantiva aplicable de acuerdo con la FAA, aplicará los estatutos de limitación y honrará los reclamos de privilegio reconocidos por la ley. El árbitro decidirá, con o sin una audiencia, cualquier moción que sea sustancialmente similar a una moción que se desestime por no presentar un reclamo o una moción para juicio sumario. Al realizar el procedimiento de arbitraje, el árbitro no aplicará el reglamento federal o los reglamentos estatales de procedimiento civil o de las pruebas. El árbitro no consolidará los reclamos de varias partes, a menos que usted y Britax acuerden hacerlo. A solicitud oportuna de cualquiera de las partes, el árbitro proporcionará una explicación por escrito para el laudo. El laudo del árbitro puede presentarse ante cualquier tribunal con jurisdicción.

ESTE ACUERDO DE ARBITRAJE NO PERMITE ARBITRAJES COLECTIVOS, INCLUSO SI LAS REGLAS O LOS PROCEDIMIENTOS DE LA AAA LO HARÍAN. EN OTRAS PALABRAS, USTED Y BRITAX ACUERDAN QUE TODAS LAS DISPUTAS SERÁN ARBITRADAS DE MANERA INDIVIDUAL Y RENUNCIAN A CUALQUIER DERECHO DE PROCEDER DE FORMA COLECTIVA, CONSOLIDADA O REPRESENTATIVA. EL ÁRBITRO PUEDE ADJUDICAR DINERO O MEDIDAS CAUTELARES SOLO A FAVOR DE LA PARTE INDIVIDUAL QUE SOLICITA COMPENSACIÓN, Y SOLO EN LA MEDIDA EN QUE SEA NECESARIO PARA PROPORCIONAR COMPENSACIÓN GARANTIZADA POR EL RECLAMO INDIVIDUAL DE ESA PARTE. NINGÚN ABOGADO COLECTIVO, REPRESENTANTE O FISCAL GENERAL PRIVADO NI MEDIDAS CAUTELARES GENERALES DE RESPONSABILIDAD O PEDIDOS DE COMPENSACIÓN PODRÁ MANTENERSE EN NINGÚN ARBITRAJE REALIZADO DE ACUERDO CON ESTE ACUERDO DE ARBITRAJE.

Si se determina que la renuncia a demanda colectiva y la prohibición del arbitraje colectivo anterior no son válidas o no son aplicables por cualquier motivo, entonces todo este Acuerdo de arbitraje será nulo. Si alguna parte de este Acuerdo de arbitraje que no sea la renuncia a demanda colectiva y la prohibición del arbitraje colectivo se considera no válida o inaplicable por cualquier motivo, no invalidará las partes restantes de este Acuerdo de arbitraje. Si por algún motivo una disputa procede en un tribunal en lugar de en un arbitraje, usted y Britax renuncian a cualquier derecho a un juicio con jurado.



Britax Child Safety, Inc.

 4140 Pleasant Road
Fort Mill, SC 29708 USA

 1-888-427-4829
1-704-409-1699

 A **Britax Childcare** company  britax.com